

Шасси внедорожного автомобиля м CL 6x6

Руководство по эксплуатации

CLW Automobile Group Co., Ltd



Шасси внедорожного автомобиля м CL 6x6

Руководство по эксплуатации

CLW Automobile Group Co., Ltd

2023.12

СОДЕРЖАНИЕ

РАСПОЗНАНИЕ АВТОМОБИЛЯ	4	ДВЕРЬ	19
Положение заводской таблички модели автомобиля	4	ЦЕНТРАЛЬНЫЙ ЗАМОК	21
Положение кода VIN	4	СИДЕНЬЕ ВОДИТЕЛЯ	22
Положение заводской таблички и номера двигателя	4	РЕМЕНЬ БЕЗОПАСНОСТИ	25
МЕРЫ ПРЕДОСТОРОЖНОСТИ	5	ПРИБОРНЫЙ ЩИТ	27
Ежедневная проверка	5	ИНДИВИДУАЛЬНЫЙ ОБОГРЕВАТЕЛЬ	31
Обкатка нового автомобиля	7	ИНСТРУКЦИЯ ПО ЭКСПЛУАТАЦИИ НАГРЕВАТЕЛЯ АТ4	31
Нормативная эксплуатация	9	РУКОВОДСТВО ПО ЭКСПЛУАТАЦИИ НАГРЕВАТЕЛЕЙ АТ4	32
Меры предосторожности по безопасности	12	ИНДИВИДУАЛЬНЫЙ ВОДЯНОЙ НАГРЕВАТЕЛЬ	34
КОНСТРУКЦИЯ И ЭКСПЛУАТАЦИЯ	18	ИНДИКАТОРНАЯ ЛАМПА И СИГНАЛЬНАЯ ЛАМПА	36
Компоновка приборов и механизмов управления	18	ГЛАВНЫЙ ВЫКЛЮЧАТЕЛЬ ПИТАНИЯ	48
Ключ	19	ВЫКЛЮЧАТЕЛЬ УПРАВЛЕНИЯ (КРЕЙСЕРСКАЯ ФУНКЦИЯ)	54

ОПИСАНИЕ МНОГОФУНКЦИОНАЛЬНОЙ КНОПКИ	55	ЗАПРАВКА МОЧЕВИНОЙ.....	98
РУКОЯТКА УПРАВЛЕНИЯ.....	72	ИСПОЛЬЗОВАНИЕ МЕХАНИЗМА БЛОКИРОВКИ ДИФФЕРЕНЦИАЛА	99
СПОСОБ РАСТОРМАЖИВАНИЯ ПРУЖИННОГО ТОРМОЗА	75	ЗАПУСК И ВОЖДЕНИЕ	101
АКСЕССУАРНАЯ СИСТЕМА	77	ЗАПУСК ДВИГАТЕЛЯ.....	101
БАРДАЧОК	81	ОПЕРАЦИЯ С СЦЕПЛЕНИЕМ	103
ЦЕНТРАЛЬНАЯ РАСПРЕДЕЛИТЕЛЬНАЯ КОРОБКА	86	УПРАВЛЕНИЕ КПП	104
РЕГУЛИРОВКА РУЛЕВОГО КОЛЕСА.....	90	ОПЕРАЦИЯ ПО ТОРМОЖЕНИЮ	105
БУКСИРНЫЙ КРЮК.....	90	ПАРКОВКА	107
ПЕРЕДНЯЯ РЕШЕТКА	92	СПОСОБ ДВИЖЕНИЯ ПО СКЛОНАМ	107
ОГНЕТУШИТЕЛЬ	93	ТЕХНИЧЕСКОЕ ОБСЛУЖИВАНИЕ И НАСТРОЙКА	108
ОПРОКИДЫВАНИЕ КАБИНЫ.....	94	СЛИВ ОХЛАЖДАЮЩЕЙ ЖИДКОСТИ	110
ЗАПРАВКА ТОПЛИВОМ	98	СПОСОБ ЗАМЕНЫ СМАЗОЧНОГО МАСЛА ДВИГАТЕЛЯ.....	113
ПРЕДУПРЕЖДАЮЩИЙ ТРЕУГОЛЬНИК	98	СЛИВ ТОПЛИВА ИЗ ТОПЛИВНОГО БАКА	114

ФИЛЬТР ПРЕДВАРИТЕЛЬНОЙ ОЧИСТКИ ТОПЛИВА	116	ТЕХНИЧЕСКОЕ ОБСЛУЖИВАНИЕ ПОДШИПНИКА СТУПИЦЫ	145
ТОПЛИВНЫЙ ФИЛЬТР	118	МОНТАЖ И ДЕМОНТАЖ ЗАПАСНОЙ ШИНЫ	147
ВЫПУСК ВОЗДУХА ИЗ ТОПЛИВНОЙ СИСТЕМЫ	119	ЗАМЕНА ШИНЫ	147
ПРОВЕРКА УРОВНЯ ЖИДКОСТИ СЦЕПЛЕНИЯ	121	СПОСОБ РЕГУЛИРОВКИ СВЕТА	154
СПОСОБ КОНТРОЛЬНОГО ИЗМЕРЕНИЯ ИЗНОСА ВЕДОМОГО ДИСКА СЦЕПЛЕНИЯ 126		ЗАПУСК С ПОМОЩЬЮ ВСПОМОГАТЕЛЬНОГО ПИТАНИЯ	158
ТЕХНИЧЕСКОЕ ОБСЛУЖИВАНИЕ И РЕГУЛИРОВКА ТОРМОЗА	130	ДВУХЦИЛИНДРОВОЕ ЭЛЕКТРИЧЕСКОЕ ПОЛНОРАЗГРУЖЕННОЕ УСТРОЙСТВО ПОДЪЕМА КАБИНЫ	160
ПРОВЕРКА ВЕЛИЧИНЫ СВОБОДНОГО ХОДА РУЛЕВОГО КОЛЕСА	136	ГРАФИК РЕГЛАМЕНТНОГО ТЕХНИЧЕСКОГО ОБСЛУЖИВАНИЯ	164
ТЕХНИЧЕСКОЕ ОБСЛУЖИВАНИЕ ПОДВЕСКИ	137	СРОК ПРОВЕРКИ И ТЕХНИЧЕСКОГО ОБСЛУЖИВАНИЯ	164
ПРОВЕРКА УРОВНЯ МАСЛА В ГЛАВНОМ РЕДУКТОРЕ主	138	СЦЕПЛЕНИЕ	170
ОБЕСПЕЧЕНИЕ БЕСПЕРЕБОЙНОСТИ ВЕНТИЛЯЦИОННОЙ ПРОБКИ	140	РЕГЛАМЕНТНЫЕ ИЗМЕНЯЕМЫЕ УЗЛЫ	183
РЕГУЛИРОВКА РАЗВАЛА-СХОЖДЕНИЯ ПЕРЕДНИХ КОЛЕС	141	ГРАФИК ПРОБЕГА ДЛЯ ЗАПРАВКИ КОНСИСТЕНТНОЙ СМАЗКОЙ	185
ПРОВЕРКА РАЗВАЛА-СХОЖДЕНИЯ ЗАДНИХ КОЛЕС	143	一、	
ПРИСПОСОБЛЕНИЕ ДЛЯ НАКАЧКИ ШИН	144	УСЛОВИЯ ЭКСПЛУАТАЦИИ АВТОМОБИЛЯ	222
		二、	

ТЕХНИЧЕСКИЕ ПАРАМЕТРЫ И ОСНОВНАЯ КОМПОНОВКА 223

三、

КОНФИГУРАЦИЯ ОСНОВНОГО АГРЕГАТА ШАССИ 225

1、

ДВИГАТЕЛЬ 225

2、

СЦЕПЛЕНИЕ 226

3、

КПП 226

4、

РАЗДАТОЧНАЯ КОРОБКА 226

5、

МОСТ 227

6、

КАРДАнный ВАЛ 227

7、

РУЛЕВАЯ СИСТЕМА 227

8、

ТОРМОЗНАЯ СИСТЕМА 228

9、

РАМА 228

10、

ПОДВЕСКА 228

11、

КОЛЕСО 228

12、

ЭЛЕКТРОСИСТЕМА 229

13、

КАБИНА 229

14、

АВТОМОБИЛЬНЫЕ АКСЕССУАРЫ 229

ПРИНЦИПИАЛЬНАЯ СХЕМА ТОРМОЖЕНИЯ 230

ЭЛЕКТРИЧЕСКАЯ ПРИНЦИПИАЛЬНАЯ СХЕМА 232

Инструкции по использованию руководства

В данном руководстве изложены конструкция и эксплуатация, запуск и вождение, технические параметры и данные автомобиля CLW. В руководстве используются следующие символы:

Предупреждение: Нарушение указаний знака предупреждения приводит к серьезному телесному повреждению или серьезному ущербу имущества.



Внимание: Нарушение указаний знака внимания приводит к серьезному телесному повреждению или повреждению деталей в сборе или целого автомобиля.

Важное заявление

В следующих случаях CLW Automobile Group Co., Ltd не несет ответственности за надежность, безопасность или приспособленность автомобиля.

1.

Заводская таблица автомобиля и свидетельство о пригодности на целый автомобиль или шасси, выданное нашей компанией, не совпадают с реальным предметом или были подделаны.

2.

Эксплуатация и стандартные операции не выполняются в соответствии с требованиями данного руководства.

3.

Периодическое техническое обслуживание в центре технического обслуживания не выполняется в соответствии с требованиями данного руководства (включая техническое обслуживание по обкатке и пробегу).

4.

Не использованы нефтепродукты, охлаждающая жидкость, воздушный фильтрующий элемент, топливный фильтрующий элемент, масляный фильтрующий элемент, установленные в данном руководстве.

В период гарантийного срока, после возникновения неисправностей, ремонт осуществляется по своему усмотрению, без обработки на станции технического обслуживания, авторизованной компанией коммерческих автомобилей при CLW Automobile Group Co., Ltd.

6.

Без согласия нашей компании осуществляется самовольное изменение структурного состояния, установленного при выпуске с завода, переоборудование, дополнительное оборудование или изменение деталей, что приводит к неисправности. Например, увеличение пространства кузова, укрепление рамы, увеличение толщины и листов рессорной пружины или увеличение слоя шины и расширение шины и т.д.

7.

В ходе ремонта автомобиля происходят неисправности из-за использования не оригинальных деталей, утвержденных нашей компанией.

8.

Продолжается эксплуатация автомобиля без своевременного устранения возникших или скрытых неисправностей, что приводит к усугублению последующих дефектов и связанным с этим повреждениям соответствующих деталей.

9.

После дорожно-транспортного происшествия автомобиль обрабатывается без участия и определения ответственности органами общественной безопасности и органами по регулированию, компанией страхования и другими соответствующими органами.

10.

Использование автомобиля с перегрузкой и превышением лимита.

11.

Не собственные дефекты продукции, вызванные внешними факторами, такими как столкновение, удар, повреждение из-за сгорания, царапина, выпадение и т.д.

12.

Повреждение автомобиля вызвано из-за стихийных действий сил природы, например, наводнение, молния, буря, град и другие непреодолимые стихийные бедствия.

13.

Нормальный шум, колебание, износ, старение автомобиля и другие потери.

14.

Потеря из-за задержки устранения неисправностей, вызванной задержанием и отказом станции обслуживания в проведении нормальной проверки, аналитической оценки.

15.

Срок гарантийного обслуживания автомобиля уже истек.

16.

Другие ремонты осуществляются не по причине материалов, проектирования и изготовления. Сделаны несанкционированные изменения конструкции или модификации автомобиля без разрешения.

Распознавание автомобиля

Положение заводской таблички модели автомобиля

Заводская таблица автомобиля находится на внутренней стороне правой двери кабины водителя.

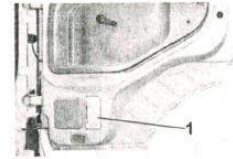

1.

Заводская табличка автомобиля

Положение кода VIN

Код VIN, то есть идентификационный номер автомобиля, печатается на очевидном положении правой продольной балки рамы.

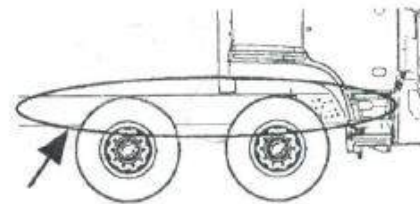

Код VIN

Положение заводской таблички и номера двигателя

Двигатель Weichai



1.

Номер блока цилиндра (номер двигателя)

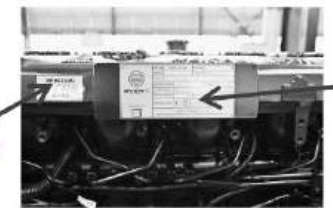

1.

Заводская табличка двигателя

2.

Номер двигателя

Меры предосторожности

Ежедневная проверка

Каждый раз перед движением тщательно проверить состояние Вашего автомобиля.

1.

Проверить уровень охлаждающей жидкости.

2.

Проверить уровень смазочного масла в двигателе.

3.

Слив из топливного фильтра и фильтра предварительной очистки топлива.

4.

Проверить количество топлива в топливном баке.

5.

Проверить гайки шин на отсутствие ослабления, проверить давление воздуха в шинах и протектор.

6.

Проверить на наличие утечки масла, воды и воздуха.

7.

Проверить и очистить стекла и зеркала заднего вида.

8.

Проверить уровень гидравлического масла в сцеплении.

9.
Проверить звуковой сигнал.
10.
Проверить освещение.
11.
Проверить состояние рулевого колеса, рукоятки переключения КПП и тормозов.
12.
Проверить свободный ход тормозной педали.
13.
Проверить соединение электролинии на надежность, проверить достаточность емкости аккумулятора.
14.
Проверить водоотлив воздушного баллона (проверить еженедельно, в зимний период и в холодном районе рекомендуется проверить каждый день после окончания работы).

Обкатка нового автомобиля

Пробег автомобиля за период обкатки установлен в 1500-2500 км, в период обкатки необходимо обратить внимание на следующие пункты:

1.

На протяжении 250 км после начала обкатки строго запрещена загрузка. Строго запрещается двигателю работать на скорости выше 1900 об/мин.

2.

В течение обкатки, после 250 км строго запрещена загрузка выше 75% от номинальной нагрузки.

3.

В течение обкатки необходимо ездить на ровной, твердой дороге с меньшим уклоном.

4.

После запуска двигателя необходимо подогреть его, заставляя его поработать в режиме малых нагрузок и холостого хода.

5.

Запрещается длительная работа двигателя на холостом ходу, продолжительность работы не должна превышать 5 минут.

6.

Избегать длительного движения на постоянной скорости.

7.

Обоснованно использовать передачи КПП, чтобы избежать перегрузки двигателя.

8.

Необходимо постоянно обращать внимание на давление масла двигателя (проверить сигнальную лампу пониженного давления масла) и индикатор температуры охлаждающей жидкости.

9.

Следует постоянно проверять уровень смазочного масла и уровень охлаждающей жидкости в двигателе.

10.

Правильно водить автомобиль, предотвратить резкое торможение.

11.

Запрещено внезапное выключение зажигания после работы двигателя на высокой скорости в течение длительного времени или движения при большой нагрузке. После завершения движения необходимо заставить двигатель работать на холостом ходу. Выключение зажигания осуществляется после снижения температуры.

12.

Проверить гайки шин на ослабление в пределах пробега в период обкатки, в случае ослабления затянуть их моментом 550-650Н·м.



Внимание: После завершения обкатки нового автомобиля, провести техническое обслуживание после обкатки в ближайшем центре технического обслуживания, авторизованном компанией коммерческих автомобилей CLW Automobile Group Co., Ltd, в соответствии с положениями «Руководства по обеспечению качества автомобиля CLW».

Нормативная эксплуатация

Для продления срока службы автомобиля, достижения высокой экономической эффективности и обеспечения безопасного движения, в процессе эксплуатации необходимо обратить внимание на нижеследующие пункты:

1.

Перед эксплуатацией автомобиля сначала включить главный выключатель питания и убедиться, что рукоятка переключения КПП находится в нейтральном положении

2.

Процедура запуска двигателя (см. стр. 104)

3.

При низкой температуре двигателя не следует быстро увеличивать его обороты, так как это усилит износ движущихся частей двигателя.

4.

При погасшей индикаторной лампе стояночного тормоза (см. стр. 38) движение автомобиля начинается только при условии, когда давление системы торможения достигает и превышает установленное давление (при этом стрелка барометра не находится в красной зоне).

5.

Движение автомобиля с тяжелым грузом должно начинаться с первой передачи.

6.

Строго запрещено движение с переводением КПП в нейтральное положение при выключении зажигания автомобиля.

7.

Предотвратить начало движения автомобиля при полностью открытой дроссельной заслонке и резкое торможение. Начало движения автомобиля при полностью открытой дроссельной заслонке приведет к износу сцепления или неравномерному износу шин; А резкое торможение вызовет быстрый износ шин и тормозной накладки.

8.

Избегать резких поворотов на высокой скорости.

9.

Запрещается эксплуатировать автомобиль с перегрузкой, так как это сокращает срок его службы.



Предупреждение:

В соответствии с требованиями ст. 48 Закона Китайской Народной Республики о безопасности дорожного движения: «Грузоподъемность транспортного средства должна соответствовать утвержденным нормам, строго запрещена перегрузка», пользователи должны строго следовать нормам использования, указанным в инструкции по эксплуатации, и не превышать установленные нормы грузоподъемности и общего веса. Перегрузка приведет к возникновению неисправностей и повреждению автомобиля, а также к телесному повреждению.

10.

При мойке автомобиля следует избегать попадания воды в топливный бак.

11.

Строго запрещается выключать выключатель питания при работающем двигателе; однако после прибытия на стоянку обязательно выключить главный выключатель питания.

12.

Перед опрокидыванием кабины необходимо проверить, нет ли в кабине предметов, которые могут опрокинуться. В случае их наличия их нужно обязательно убрать.

13.

При ремонте и наладке электрической системы демонтаж электротехнических частей осуществляется только после выключения питания. Строго запрещена работа под напряжением.

14.

В электрической цепи запрещено использование медной проволоки и других проводников вместо предохранителя или легкоплавящегося провода, не допускается использование предохранителей, отличных от указанных.

15.

Строго запрещен осмотр и ремонт электрической схемы путем проведения огневого испытания при коротком замыкании.

16.

При демонтаже и замене электротехнических частей необходимо восстановить сборку.

17.

Перед электросваркой автомобиля необходимо выключить главный выключатель питания.

Меры предосторожности по безопасности

Предупреждение: Нарушение указаний предупредительного знака приводит к серьезному телесному повреждению или серьезному ущербу имущества.

1.

В соответствии с требованиями ст. 48 Закона Китайской Народной Республики о безопасности дорожного движения: «Грузоподъемность транспортного средства должна соответствовать утвержденным нормам, строго запрещена перегрузка», пользователи должны строго следовать нормам использования, указанным в инструкции по эксплуатации, и не превышать установленные нормы грузоподъемности и общего веса. Перегрузка приведет к возникновению неисправностей и повреждению автомобиля, а также к телесному повреждению.

2.

При выполнении сварочных работ необходимо соблюдать правила защиты электронных устройств автомобиля, в противном случае это может привести к необратимому повреждению электронных приборов автомобиля .

3.

Ремень безопасности применяется только для одного человека. Строго запрещено совместное применение одного ремня безопасности взрослым и ребенком. В случае заедания катушки ремня безопасности или выхода из строя и повреждения любого элемента весь ремень безопасности должен быть заменен. Ремни безопасности не должны наматываться, не должны тереться о твердые края и не должны загрязняться химическими веществами. Обязательно следует регулировать длину ремня безопасности в соответствии с условием собственной фигуры, в противном случае это легко приведет к опасности.

4.

При остановке автомобиля необходимо перевести рукоятку управления ручным клапаном в положение блокировки, в противном случае автомобиль может сдвинуться с места, что может привести к повреждению автомобиля и телесным травмам. Снятие с пружинного

тормоза допускается только в экстренных случаях, после этого необходимо устранить неисправности и восстановить функции стояночного тормоза. Использование автомобиля без стояночного тормоза очень опасно и может привести к несчастным случаям (см. стр. 77).

5.

Регулировать положение рулевого колеса во время движения автомобиля категорически запрещено.

6.

Перед опрокидыванием кабины необходимо припарковать автомобиль на ровной поверхности земли. При переворачивании кабины в помещении необходимо убедиться, что пространства достаточно. Убедиться в нахождении рукоятки управления ручным клапаном в положении торможения, в нахождении рукоятки переключения КПП в нейтральном положении, а также нужно подпереть шины треугольными подкладками. Очистить кабину от мелких предметов и предметов, легко выпадающих в ходе опрокидывания. В процессе опрокидывания необходимо опрокинуть кабину до необходимого положения, центр тяжести должен перевернуться через точку опоры во избежание скольжения кабины вниз. После подъема кабины строго запрещено опускать рукоятку переключения. После возвращения кабины в место необходимо обеспечить, чтобы рукоятка переключения была в правильном положении (опрокидывание кабины см. стр. 96).

7.

При работе двигателя с поднятой кабиной не переводить рукоятку переключения КПП, а также строго запрещается опускать кабину при работающем двигателе (см. стр. 107).

8.

Категорически запрещается оставлять прикуриватель включенным на продолжительное время. Если он не выскакивает автоматически в течение длительного времени, его необходимо извлечь вручную.

9.

Категорически запрещается использовать обычный провод или плавкую проволоку с другой нагрузкой вместо предохранителя.

10.

Не использовать систему круиз-контроля автомобиля в следующих случаях: когда постоянная скорость движения не гарантирована; При

движении в плохих условиях движения; При движении в условиях, требующих частого изменения скорости; При движении в ветреной среде; При движении по изогнутой дороге или горной местности; При движении по гладкой дороге (дождь, снег, лед и т.д.). (см. конкретную конфигурацию приобретаемого автомобиля)

11.

Необходимо строго соблюдать инструкции по выбору и использованию масел и смазочных материалов, указанные в данном руководстве, в противном случае это может привести к неисправности автомобиля, его повреждению и даже к травма.

12.

Если сигнальная лампа постоянно горит или мигает при работающем двигателе (индикаторная лампа и сигнальная лампа, см. стр. 38), это указывает на неисправность соответствующих узлов, следует по возможности скорее связаться с центром технического обслуживания, авторизованным компанией коммерческих автомобилей CLW Automobile Group Co., Ltd.

13.

В процессе подъема электронного окна запрещается высунуть голову и руку из окна. Если появляется случай зажима тела или других предметов между стеклом и дверной рамой в процессе подъема окна автомобиля необходимо немедленно переместить стекло вниз и устранить зажим. Когда водитель управляет переключателем электроподъемника стекол со стороны пассажира, необходимо убедиться об отсутствии никаких препятствий, которые мешают нормальному закрытию окна. Водитель должен обеспечить, чтобы пассажир правильно использовал переключатель электроподъемника стекол.

14.

В бардачке запрещено хранить коррозионные или твердые предметы с острыми краями. Также запрещено класть тяжелые предметы на крышку бардачка.



Внимание: Нарушение указаний знака внимания приводит к серьезному телесному повреждению или повреждению деталей в сборе или целого автомобиля.

1.

Строго соблюдать правила использования и эксплуатации автомобиля.

2.

Перед началом движением автомобиля тщательно проверить и убедиться в закрытии двери автомобиля. Необходимо запереть двери с помощью ключа при нахождении снаружи автомобиля. Строго запрещается метод запираения двери путем сдвигения кнопки замка впереди и одновременно нажатия на кнопку открытия двери снаружи.

3.

Строго запрещается нажать на выключатель блокировки дифференциала при нормальном движении автомобиля. Строго запрещается длительное использование дифференциала, в противном случае это приведет к повреждению дифференциала и чрезмерному износу шины.

4.

При работающем двигателе строго запрещается выключать выключатель питания. Строго запрещается вращать ключ до положения START при рабочем режиме двигателя, в противном случае это приведет к повреждению стартера.

5.

Строго запрещается использовать омыватель без наличия моющей жидкости.

6.

После выключения компрессора кондиционера, перед его повторным включением следует подождать 3-5 минут, чтобы не сократить срок службы компрессора.

7.

Перед выходом из автомобиля обязательно закрыть пепельницу в целях безопасности.

8.

При использовании розетки рабочей лампы нагрузка не должна превышать номинальную нагрузку розетки.

9.

Следует избегать многократного непрерывного нажатия на педаль тормоза в течение короткого времени, чтобы предотвратить чрезмерное расходование сжатого воздуха в баллоне и ухудшение тормозной эффективности, иначе это может привести к потере управления автомобилем.

10.

Перед добавкой охлаждающей жидкости необходимо проверять двигатель и радиатор на отсутствие утечки. В случае их обнаружения сначала устранить проблему. Необходимо применить долгорботающую морозостойкую и антикоррозийную жидкость. Строго запрещено использовать жесткую воду, такую как водопроводная вода, колодезная вода и речная вода.

11.

Нельзя отвинтить крышку напорного клапана в общем случае. При отвинчивании крышки заправочной горловины необходимо соблюдать осторожность, чтобы избежать ожогов.

12.

Проверка уровня машинного масла двигателя должна осуществляться при останове. Полный слив смазочной смазки осуществляется после полного останова двигателя, при сливе следует обратить внимание на температуру масла во избежание ожога.

13.

При установке фильтров запрещается использовать ключ для затягивания фильтра предварительной очистки топлива, топливного фильтра. В противном случае это приведет к деформации резьбы и повреждению фильтра. При установке нового фильтра обратите внимание на соответствие установленной модели. Перед установкой масляного фильтра необходимо наполнить масло.

14.

При высокой температуре двигателя строго запрещается выпускать воздух. Продолжительность каждого запуска двигателя не должна быть более 30 сек. Интервал между запусками должен составлять не менее 2 минут.

15.

Для рычага ручного регулирования необходимо регулярно проверять тормозной зазор и при необходимости своевременно регулировать его, если ощущается слабое торможение. При регулировке тормоза следует обратить внимание: строго запрещается изменять ход толкателя методом поворота соединяющей вилки толкателя тормозной камеры. При регулировке заднего тормоза необходимо остановить автомобиль на ровном месте и обеспечить давление воздушного баллона более 700 кПа. Заградить колеса треугольными подкладками спереди и сзади. Зазор тормоза только может быть регулирован после расторможения стояночного тормоза (см. стр. 91).

16.

Регулярно проверять износ фрикционной пластинки, чтобы предотвратить потерю эффективности тормозов из-за их чрезмерного износа.

17.

Строго запрещается самостоятельно регулировать давление воздуха в пневматической тормозной системе, чтобы избежать повреждения деталей.

18.

Запрещается добавлять гидравлическое масло в систему усилителя руля при работающем двигателе.

19.

В нормальных условиях, когда аккумулятор разряжен, его следует снять для зарядки. Способ запуска с помощью вспомогательного электропитания применяется только при аварийном случае, при этом необходимо строго наблюдать нормы технической эксплуатации.

20.

Не оставлять рулевое колесо в предельное положение более 15 секунд! В данном случае следует слегка повернуть рулевое колесо во избежание повреждения гидроусилителя руля.

21.

При проведении технического обслуживания автомобиля в соответствии с указанными пунктами обслуживания пользователь должен целесообразно сократить интервал пробега обслуживания по условиям эксплуатации в своем регионе, чтобы обеспечить более разумное обслуживание и лучшую надежность Вашего автомобиля. Но ни в коем случае нельзя удлинять интервал пробега (см. стр. 111)

Конструкция и эксплуатация

Компоновка приборов и механизмов управления



- | | | | | |
|---|--------------------------------------|---------------------------|---|---------------------|
| 1. | 2. | 3. | 4. | 5. |
| Воздуховыпускное отверстие в стороне водителя | Приборная панель и панель управления | Коробка плавкой проволоки | Воздуховыпускное отверстие со стороны пассажира | Интерком |
| 6. | 7. | 8. | 9. | 10. |
| Контроллер кондиционера теплого воздуха | Прикуриватель | Рукоятка переключения КПП | Контроллер для индивидуального обогревателя | Педаля акселератора |

11. Правая рукоятка комбинированного выключателя (включая выключатель тормоза в цилиндре, стеклоочистителя и омывателя)

12. Тормозная педаль 13. Педаль сцепления 14. Левая рукоятка комбинированного выключателя (включая выключатели звукового сигнала, ламп положения, фары дальнего света, фары ближнего света и лампы переключению света)

15. Контроллер нагрева воды для стоянки 16. Видеорегистратор (опция) 17. Электрический контроллер зеркала заднего хода

18. Аудио- и видеосистема

Ключ

Ключ используется для управления пускового выключателя автомобиля и для запираения и отпираения двери автомобиля и включения и выключения топливного бака. Дистанционный ключ используется для запираения и отпираения дверей.

Дверь

Снаружи автомобиля

Вставьте ключ в отверстие замка, поверните дверь со стороны водителя против часовой стрелки, а со стороны пассажира - по часовой стрелке, замок двери будет открыт, и наоборот - замок двери будет заблокирован; Опустите дверную ручку после открытия дверного замка, чтобы открыть дверь автомобиля.

Закрытие двери / Открытие двери

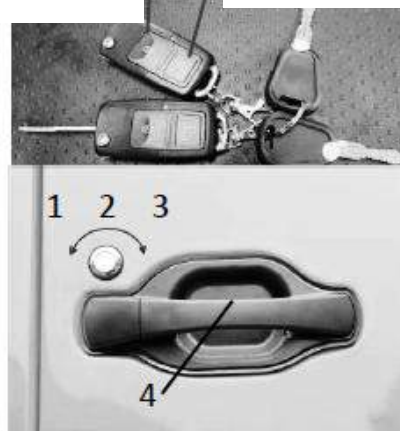

1. Положение блокировки двери
2. Положение вставки ключа
3. Положение открытия двери
4. Кнопка открытия двери снаружи автомобиля

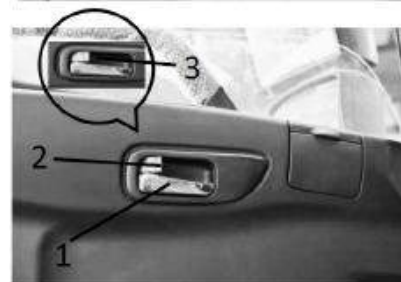

1. Рукоятка открытия внутри автомобиля
2. Положение открытия внутреннего замка двери
3. Положение блокировки внутреннего замка двери

2.

Дверь также можно открывать и закрывать с помощью от центрального замка.

Изнутри автомобиля

При закрытой двери повернуть кнопку замка вперед в положение блокировки дверного замка, чтобы запереть дверь; В обратном случае, повернуть рукоятку открытия двери в автомобиле, чтобы открыть дверь.



Внимание:

1.

Движение при полузакрытом состоянии двери автомобиля очень опасно. Обратите внимание, загорается ли сигнальная лампа открытия двери.

2.

Во время движения автомобиля категорически запрещается открывать дверь.

3.

Необходимо использовать ключ для запираения двери снаружи автомобиля. Строго запрещается запереть дверь путем сдвижения внутреннего замка двери в положение блокировки и одновременно нажатия на кнопку открытия двери снаружи.

Центральный замок

Изнутри автомобиля

При нахождении водителя и пассажира в машине, повернуть кнопку замка двери со стороны водителя в положение блокировки, то дверь со стороны пассажира также блокируется одновременно. Если повернуть кнопку замка двери со стороны пассажира в положение блокировки, то только дверь со стороны пассажира заперта, а дверь со стороны водителя не может быть заперта.

Снаружи автомобиля

При открытии ключом замка двери со стороны водителя, одновременно открывается замок двери со стороны пассажира, нажатием кнопки открытия двери снаружи автомобиля можно открыть двери со стороны водителя и пассажира соответственно. При открытии ключом только замка двери со стороны пассажира, нажатием кнопки открытия двери снаружи автомобиля можно открыть дверь со стороны пассажира, но дверь со стороны водителя не может быть открыта. Если дверь со стороны водителя заперта ключом, то дверь со стороны пассажира тоже одновременно заперта. Если ключом запереть только дверь со стороны пассажира, то только запирается дверь со стороны пассажира, а дверь со стороны водителя не может быть заперта.

Сиденье водителя

Инструкция по эксплуатации

При нормальном сидячем положении водитель может реализовать следующие функции в соответствии со своими потребностями

Внимание: Во время работы не допускается принудительное срабатывание всех следующих регулировочных ручных клапанов.

- Регулировка угла наклона подлокотника:

Опустить поворотную ручку регулировки подлокотника для осуществления регулировки угла наклона подлокотника.

- Регулировка сиденья вперед и назад

Поднимать регулирующий рычаг рукой вверх, своими силами сдвинуть сиденье вперед или назад и отпустить блокировку рукоятки в соответствующем положении.

- Регулировка сиденья для быстрого опускания:



Для удобства выхода водителя сиденье может быстро опускаться при нажатии на нижнюю часть кнопки; После того, как водитель садится в машину, нажимать на верхнюю часть кнопки, чтобы быстро надуть сиденье и поднять его до нормального положения использования.

- Регулировка жесткости и мягкости сиденья.

В соответствии с собственным весом или дорожными условиями движения автомобиля, повернуть регулирующую рукоятку рукой, чтобы регулировать жесткость и мягкость сиденья до подходящего состояния.

- Регулировка угла наклона сиденья:

В соответствии с собственными потребностями повернуть регулирующую рукоятку, подушку сиденья можно наклонить вверх и вниз, а после ослабления закрепить в подходящем положении

- Регулировка высоты сиденья:

В соответствии с собственными потребностями повернуть регулирующую рукоятку, чтобы отрегулировать высоту сиденья до подходящего положения.

- Регулировка поясничной опоры:

气。

Нажимать на верхнюю часть кнопки в соответствии с собственными потребностями, чтобы талия надувалась и поднималась; Нажимать на нижнюю часть кнопки, чтобы поясничная опора выпустила воздух

- Регулировка спинки:

Повернуть рукоятку регулировки спинки рукой, чтобы отрегулировать спинку в подходящее положение, отпустить блокировку рукоятки.

Ремень безопасности

Ремень безопасности сиденья водителя и пассажира

Применение ремня безопасности: медленно вытягивать ремень безопасности, чтобы он располагался между плечом и корнем шеи и черезподходящее положение груди, вставить язычок замка в замок-лягушку до щелчка, после убеждения в запирации регулировать ремень безопасности так, чтобы вам было удобно.

Отстегивание ремня безопасности: нажатием на кнопку на замке-лягушке язычок замка отрывается от замка-лягушки, и тогда можно медленно освободить ремень безопасности.

Предупреждение:

Ремни безопасности не должны наматываться, не должны тереться о твердые края и не должны загрязняться химическими веществами.

Ремень безопасности применяется только для одного человека. Строго запрещено совместное применение одного ремня безопасности взрослым и ребенком;

При выходе из строя или повреждении любого элемента ремня безопасности весь

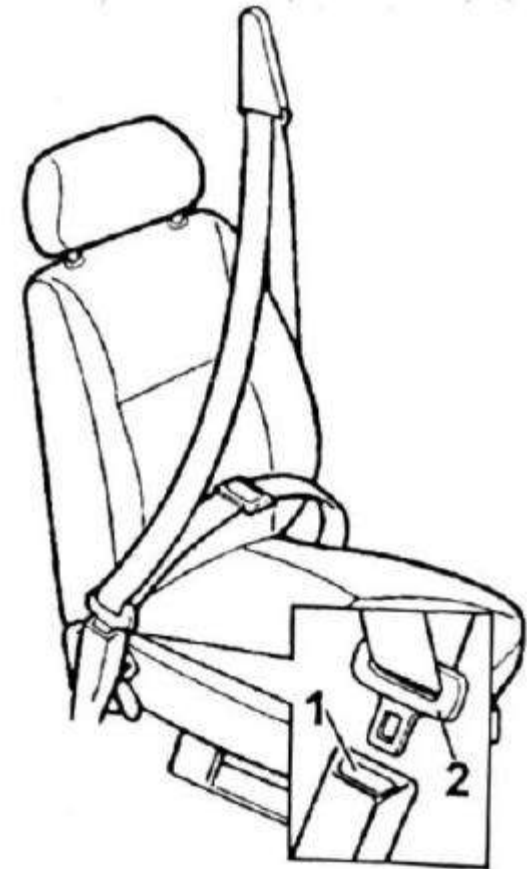

1. Замок-лягушка
2. Язычок замка

ремень должен быть заменен;

4.

В случае заедания катушки ремня безопасности следует заменить ремень безопасности.

5.

Обязательно следует регулировать длину ремня безопасности в соответствии с условием собственной фигуры, в противном случае это легко приведет к опасности.

Приборный щит

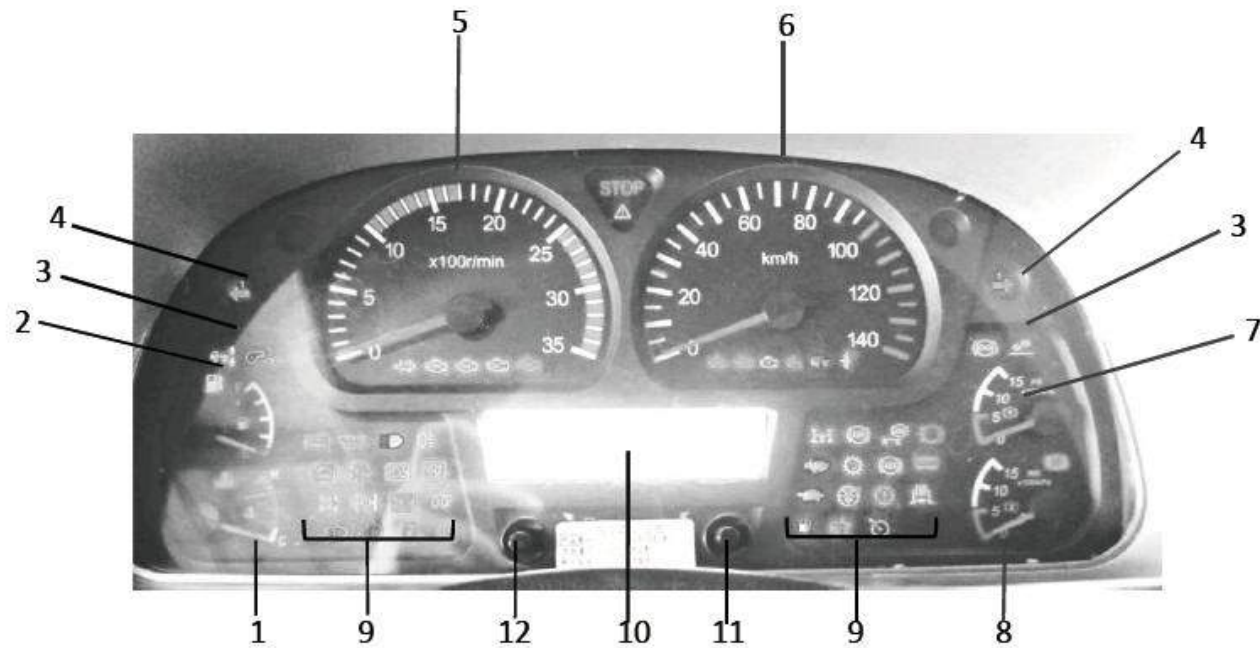

- | | | | |
|----|--|-----|---|
| 1. | Водный термометр (см. стр. 28) | 7. | Барометр переднего моста (см. стр. 30) |
| 2. | Топливомер (см. стр. 29) | 8. | Барометр заднего моста (см. стр. 30) |
| 3. | Индикатор сигнализации поворота прицепа (не включен) | 9. | Индикаторная лампа и сигнальная лампа (см. стр. 36) |
| 4. | Индикатор поворота (см. стр. 29) | 10. | Дисплей пробега (см. стр. 46) |

5. Спидометр (см. стр. 30)
6. Тахометр двигателя (см. стр. 30)

Водный термометр

Данный прибор предназначен для указания температуры охлаждающей жидкости в двигателе. Данный прибор работает, когда выключатель зажигания находится в положении ON. Знак С на шкале обозначает низкую температуру, а знак Н обозначает высокую температуру. Температура идеальная, когда стрелка находится в пределах средней шкалы.



Внимание:

Когда температура охлаждающей жидкости слишком высока, индикатор слишком высокой температуры воды будет загораться, в то же время зуммер на приборе будет звучать и выдавать аварийный сигнал. Продолжение движения автомобиля при слишком высокой температуре охлаждающей жидкости может привести к повреждению двигателя от перегрева.

11. Ручка регулировки подсветки (см. стр. 47)
12. Обнуление промежуточного итога пробега (см. стр. 46)

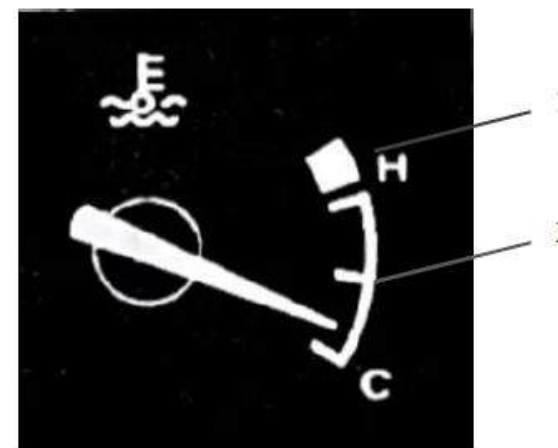

H:120°C	2:80°C
1:100°C	C:40°C

Топливомер

Топливомер предназначен для указания количества топлива в топливном баке. Данный прибор работает, когда выключатель зажигания находится в положении ON. Знак F на шкале означает наполнение топливного бака, а E означает исчерпание топлива в топливном баке. При приближения стрелки к E, следует как можно скорее заполнить чистым и удовлетворительным топливом.

Индикатор поворота

Этот индикатор служит для индикации работы указателей поворота основного автомобиля. Нормальное мигание означает, что все указатели поворота работают нормально, а быстрое мигание означает, что по крайней мере один указатель поворота с той же стороны неисправен.

Индикатор сигнализации поворота прицепа

Этот индикатор служит для индикации работы указателей поворота прицепа. Нормальное мигание означает, что все указатели поворота работают нормально, быстрое мигание означает, что по крайней мере один указатель поворота с той же стороны неисправен, а не горение означает отсутствие прицепа.



1
2
3

Полный топливный бак 1/4 бака

3/4 бака Пустой топливный бак

1/2 бака

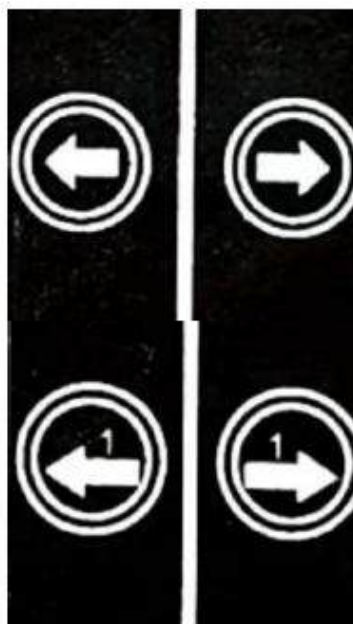

Спидометр

Стрелка спидометра указывает скорость движения транспортного средства в км/ч.



Тахометр двигателя

Стрелка тахометра указывает число оборотов двигателя в минуту. Рекомендуется, чтобы частота вращения двигателя не находилась в красной зоне. Когда частота вращения двигателя в зеленой зоне вождение автомобиля позволит сэкономить топливо и продлить срок службы двигателя.



Барометр

Барометр указывает давление воздуха в воздушном баллоне. Барометр переднего моста (с знаком FR) предназначен для контроля давления в ресивере переднего моста, а барометр заднего моста (с знаком RR) предназначен для контроля давления в воздушном баллоне (среднего) заднего моста.

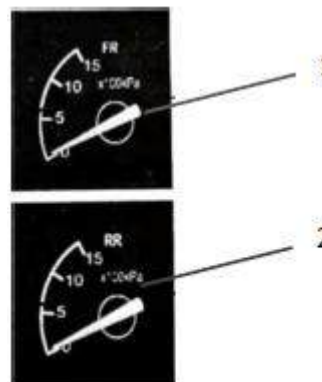

1. Барометр переднего моста
2. Барометр (среднего) заднего моста

Предупреждение: В случае нахождения стрелы в красной зоне запрещено начало движение автомобиля.

Индивидуальный обогреватель

Инструкция по эксплуатации нагревателя AT4

Допускается установка нагревателя AT4 в транспортном средстве, данный прибор подходит для следующих целей:

- Отопление салонов, судов, грузовиков, микроавтобусов, автофургонов и домов на колесах;
- Оттаивание окна автомобиля.

Нагреватели не должны использоваться на транспортных средствах, перевозящих опасные грузы, и не должны непосредственно нагревать помещения для хранения опасных грузов.

Нагреватель AT4 контролирует температуру с помощью поворотного переключателя, как показано на рисунке справа.

Всего 4 передачи управления мощностью нагревателя, максимальная передача - 4 кВт, остальные передачи по очереди снижаются по соотношению, конкретное управление передачей выключателя показано в схеме.

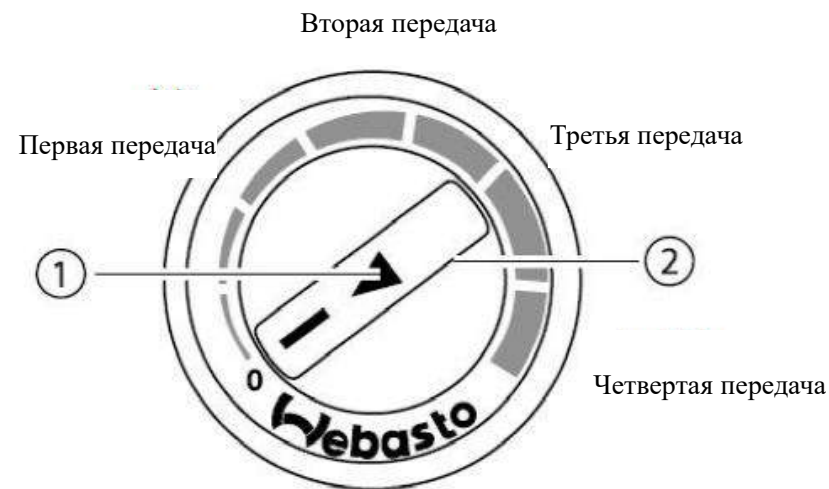

1. Отображение состояния работы/Отображение кода неисправности/Сервисное отображение
2. Ручка (температура)

Руководство по эксплуатации нагревателей АТ4

Первый пуск

- После установки нагревателя следует выпустить воздух из системы подачи топлива;
- Мало расхода топлива при однократном пуске нагревателя, необходимо несколько раз запустить нагреватель для заполнения топливопровода топливом;
- Провести пробный запуск нагревателя, проверить все соединения на наличие утечки, обеспечить надежность всех соединений;
- При возникновении неисправностей во время пробного запуска, выполнить операцию по поиску неисправностей. Код неисправности

Нагреватель оснащен поворотной панелью управления с индикатором импульсных неисправностей. В случае возникновения неисправности во время работы нагревателя, код неисправности отображается миганием индикатора неисправности. Мигание импульсного сигнала отображается следующим образом: цифра после Е указывает на количество миганий индикатора неисправности с частотой 1 Гц, затем он гаснет на 2 секунды и снова мигает с той же частотой, повторяя этот цикл.

Например, код E04 означает, что индикатор неисправности мигает 4 раза с частотой 1 Гц, затем гаснет на 2 секунды и снова мигает 4 раза, что указывает на неисправность датчика температуры выхода воздуха нагревателя.

E01	Ошибка запуска	E06	Аномалия топливного насоса
-----	----------------	-----	----------------------------

E02	Заглохание из-за недостатка топлива	E07	Аномалия вентилятора
E03	Аномалия напряжения	E08	Аномалия свечи зажигания
E04	Аномалия датчика температуры на выходе воздуха	E09	Защита от высокой температуры
E05	Аномалия датчика температуры на входе воздуха	E10	Аномалия датчика температуры радиатора

Индивидуальный водяной нагреватель

Инструкции по выполнению операций

1.

Использование нагревателя управляется пультом дистанционного управления GSM или ЖК-переключателем.

2.

В руководстве по эксплуатации пульта дистанционного управления интернетом вещей указано, что запуском или выключением нагревателя можно управлять дистанционно с помощью апплета WeChat. Подробности см. Руководство по эксплуатации пульта дистанционного управления интернетом вещей.

3.

Метод работы жидкокристаллического выключателя воды (опционально)

Текущее время ЖК-дисплея;

Можно установить от 1 до 3 таймерных запусков в день; Отображение остаточного времени нагрева;

Отображение и очистка кода неисправности. Сообщение о состоянии работы нагревателя



○ Ручное мгновенное включение и выключение нагревателя см. руководство по эксплуатации жидкокристаллического выключателя воды.

序号	图标	含义	颜色	序号	图标	含义	颜色	序号	图标	含义	颜色	序号	图标	含义	颜色
1		电瓶充电指示	红色	17		缓速器指示	黄色	33		变速箱故障	红色	49		OBD故障指示	黄色
2		机油压力过低报警	红色	18		驱动防侧滑	黄色	34		油量低报警	黄色				
3		远光指示	蓝色	19		主车ABS指示	黄色	35		水温过高	红色				
4		后雾灯指示	黄色	20		挂车ABS指示	黄色	36		制动蹄片磨损指示	红色				
5		驻车制动指示	红色	21		低档指示	绿色	37		发动机制动	黄色				
6		灯丝检测	红色	22		高档指示	绿色	38		刹车系统故障	红色				
7		排气制动指示	黄色	23		空滤堵塞	黄色	39		危险警告	黄色				
8		空气干燥器指示	绿色	24		水位过低	红色	40	STOP	STOP	红色				
9		轴间差速锁	黄色	25		前桥驱动指示	黄色	41		左转向指示	绿色				
10		轮间差速锁	黄色	26		巡航指示	绿色	42		右转向指示	绿色				
11		进气预热	黄色	27		功率输出	黄色	43		挂车左转向	绿色				
12		燃油预热	黄色	28		ECAS失效灯	黄色	44		挂车右转向	绿色				
13		近光灯指示	绿色	29		空气悬架指示	黄色	45		水溶于油指示	红色				
14		前雾灯指示	绿色	30		ECAS警告灯	红色	46		启动等待	黄色				
15		门开指示	红色	31		安全气囊指示	红色	47		维护保养	黄色				
16		安全带指示	红色	32		浮动桥报警	黄色	48		尿素液位低指示	黄色				

Индикатор ближнего света

Этот индикатор горит, когда выключатель света левой рукоятки комбинированного выключателя находится в положении ближнего света.



Индикатор блокировки межосевого дифференциала

При нажатии на выключатель блокировки межосевого дифференциала (см. стр. 39) звучит многофункциональный зуммер. Этот индикатор горит при срабатывании блокировки межосевого дифференциала. Использование блокировки дифференциала см. стр. 53.

Внимание:

При нормальном движении автомобиля индикатор блокировки дифференциала не должен загораться. Строго запрещается длительное использование дифференциала, в противном случае это приведет к повреждению дифференциала и чрезмерному износу шины.

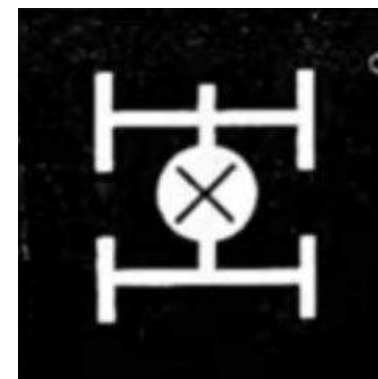

Индикатор стояночного тормоза

При нахождении рукоятки управления ручным клапаном стояночного тормоза в положении блокировки тормоза, этот индикатор загорается, чтобы предупредить водителя о нахождении автомобиля в состоянии торможения; Когда давление воздуха ниже (540 ± 30) кПа после поднятия рукоятки управления вверх и возвращения в положение разблокировки тормоза, индикатор загорается, в противном случае индикатор гаснет. При начале движения автомобиля необходимо убедиться в нахождении индикатора в состоянии тушения и в разблокировке пружинного стояночного тормоза.



Сигнальная лампа детектирования нити накала

При выходе из строя любой из нитей накала в заднем противотуманном фонаре, задней лампе положения или стоп-сигнале данная лампа загорается (за исключением прицепов). Эта функция используется для подсказки водителю о рабочем состоянии задних фонарей.

Индикатор незарядки

Этот индикатор загорается, когда выключатель зажигания поворачивается от положения вставки до положения передачи ON. После запуска двигателя генератор работает нормально и этот индикатор погаснет. Этот индикатор загорается, если во время движения генератор вышел из строя и перестал вырабатывать электроэнергию.



Внимание:

Строго запрещается длительное время движения с включенным индикатором.



Сигнальная лампа пониженного давления масла

Этот индикатор загорается, когда выключатель зажигания поворачивается от положения вставки до положения передачи ON; После запуска двигателя этот индикатор гаснет. Этот индикатор загорается и дает сигнал тревоги при аномальном падении давления масла во время работы двигателя.



Внимание:

Запрещается продолжать движение, когда горит индикатор пониженного давления масла.

Индикатор дальнего света

Этот индикатор загорается, когда комбинированный выключатель света находится в положении дальнего света; Этот индикатор тоже горит, когда выполняется операция по переключению света.

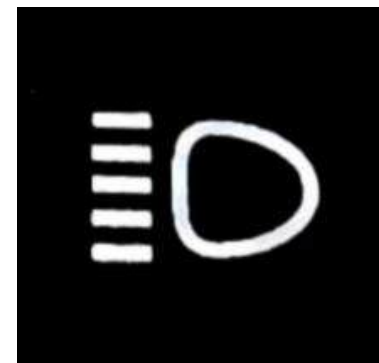

Индикатор заднего противотуманного фонаря

При включении любой из передней противотуманной фары, фары дальнего света или фары ближнего света, включить выключатель задней противотуманной фары, этот индикатор загорается.

Индикатор нагрева воздухоосушителя

Когда выключатель нагрева воздухоосушителя находится в включенном положении, индикатор горит.

Индикатор ремня безопасности

Когда водитель не пристегнут ремнем безопасности, этот индикатор загорается и предупреждает водителя о необходимости пристегнуть ремень безопасности.

Сигнальная лампа открытия двери

При открытии любой из дверей, данная сигнальная лампа горит.

Индикатор передней противотуманной фары



Когда лампа подфарника включена, включить выключатель передней противотуманной фары, этот индикатор горит.

Установка этого индикатора зависит от конфигурации автомобиля конкретной модели.

Индикатор низкой передачи КПП

См. конкретную конфигурацию приобретаемого автомобиля.

Этот индикатор загорается, когда КПП находится в зоне пониженной передачи.

Установка этого индикатора зависит от конфигурации автомобиля конкретной модели.



Индикатор пониженного уровня воды

См. конкретную конфигурацию приобретаемого автомобиля.

При вращении выключателя зажигания от положения OFF до ON данная индикаторная лампа светится примерно 3 секунды, потом погаснет. Когда уровень охлаждающей жидкости во вспомогательном водяном баке двигателя ниже заданной предельной высоты, индикатор загорается.



В то же время звучит зуммер на приборе.

Внимание:

Продолжение движения с недостатком охлаждающей жидкости может вызвать перегрев и повреждение двигателя.

Индикатор повышенной температуры воды

При вращении выключателя зажигания от положения OFF до ON данная индикаторная лампа светится примерно 3 секунды, потом



погаснет.

При слишком высокой температуре охлаждающей жидкости данный индикатор горит, в то же время зуммер на приборе выдает аварийный сигнал.



Внимание:

Дальнейшее движение при слишком высокой температуре воды может вызвать перегрев и повреждение двигателя.

Сигнальная лампа пониженного давления воздуха в тормозе

При движении автомобиля, когда давление воздуха в воздушном баллоне опускается ниже (535 ± 25) кПа, лампа загорается и звучит зуммер на приборе; При неподвижном транспортном средстве (включен индикатор стояночного тормоза), если давление воздуха в воздушном баллоне ниже (535 ± 25) кПа, сигнальная лампа пониженного давления воздуха горит, но зуммер не звучит. При возникновении вышеуказанных обстоятельств, необходимо дождаться, пока давление воздуха в тормозной системе не будет соответствовать требованиям, или устранить неисправность до



начала движения автомобиля.

Сигнализация зуммера прибора

Зуммер выдает аварийный сигнал в следующих ситуациях: при повышенной температуре воды, при пониженном уровне воды, при пониженном давлении воздуха; одновременно с сигнализацией зуммера, на приборе загорается соответствующая сигнальная лампа.

Дисплей пробега

1. Промежуточный итог пробега
2. Общий итог пробега

Для пробега есть два промежуточных итога: промежуточный итог а и промежуточный итог b.

В состоянии промежуточного итога а нажмите и удерживайте ручку обнуления промежуточного итога пробега в течение длительного времени, чтобы обнулить промежуточный итог а;

В состоянии промежуточного итога b нажмите и удерживайте ручку обнуления промежуточного итога пробега в течение длительного

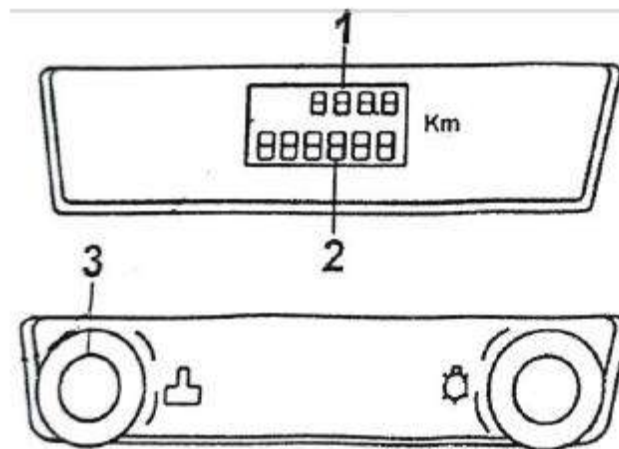

1. Промежуточный итог пробега
3. Обнуление промежуточного итога пробега
2. Общий итог пробега

времени, чтобы обнулить промежуточный итог b;

Нажмите и удерживайте ручку обнуления промежуточного итога пробега в течение короткого времени для переключения между промежуточными итогами a и b.

Ручка регулировки подсветки

Правая ручка используется для регулировки яркости подсветки прибора

Поворот влево: увеличение яркости подсветки прибора

Поворот вправо: уменьшение яркости подсветки прибора

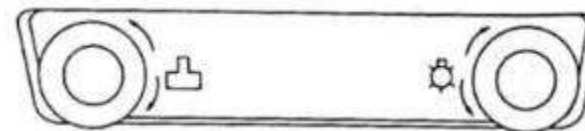

Главный выключатель питания

1.

Вращается по часовой стрелке до горизонтального состояния - вкл.;

2.

Вращается против часовой стрелки до вертикального состояния - откл.;

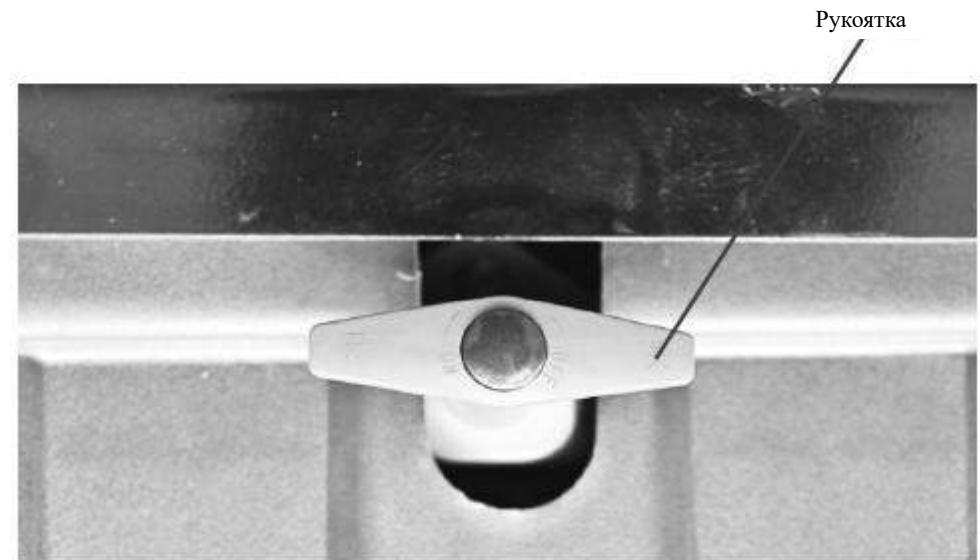

Клавишный переключатель

См. конкретную конфигурацию приобретаемого автомобиля.

Выключатель передней противотуманной фары

При движении в туманную погоду, когда комбинированный выключатель света находится в положении лампы подфарника, включить этот выключатель, чтобы передняя противотуманная фара загорелась.

Установка выключателя передней противотуманной фары зависит от конфигурации автомобиля конкретной модели.

Выключатель для ламп внутри помещения

При нажатии на данный выключатель загорается флюоресцентная лампа на верхней части кабины.

Выключатель задней противотуманной фары

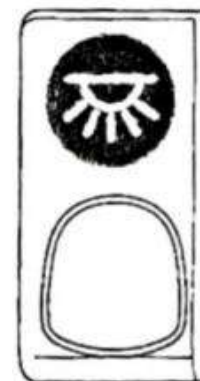
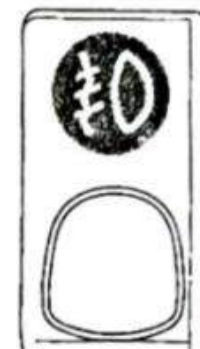

Когда включается выключатель дальнего света, ближнего света (см. стр. 32) или передней противотуманной фары, при нажатии на данный выключатель загорается задняя противотуманная фара.

Выключатель сигнальной лампы аварийных сигналов

Когда включается выключатель сигнальной лампы аварийных сигналов, передний, задний, левый и правый указатель поворотов одновременно загорается и мигает, напоминая другие автомобили и пешеходов, что следует обратить внимание.

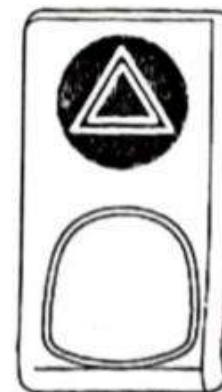

Переключатель воздушного и электрического звукового сигнала

В процессе движения автомобиля можно выбирать электрический звуковой сигнал или воздушный звуковой сигнал, управляя данным переключателем.



Выключатель экономии топлива двигателя (серия УС6М)

Включение этого переключателя может достичь цели экономии топлива.



Внимание:

Рекомендуется использование при холостой загрузке или с небольшой нагрузкой.

Выключатель блокировки межосевого дифференциала

Данный выключатель является выключателем управления блокировкой межосевого дифференциала среднего и заднего ведущего моста. При включенном выключателе, после срабатывания блокировки межосевого дифференциала загорается



индикатор блокировки межосевого дифференциала (см. стр. 40), в то же время, многофункциональный зуммер звучит . Использование блокировки дифференциала см.



Внимание:

1.

1. Строго запрещается нажимать на выключатель блокировки дифференциала при нормальном движении автомобиля.

2.

2. Строго запрещается длительное использование дифференциала, в противном случае это приведет к повреждению дифференциала и чрезмерному износу шины.

Выключатель отбора мощности

Данный выключатель в обычное время должен быть в положении «закрото». В случае необходимости отбора мощности во время движения сначала освободить замок-лягушку, а затем включить данный выключатель. При этом электромагнитный клапан отбора мощности начинает работать, индикатор отбора мощности загорается, многофункциональный зуммер дает звук и сигнализирует об опасности, напоминая водителя и людей вокруг автомобиля, что следует обратить внимание.



Выключатель воздухоосушителя

Этот выключатель является выключателем управления током нагревателя осушителя. Когда выключатель находится во включенном положении, индикатор нагрева осушителя загорается одновременно. Когда температура окружающей среды ниже 5°C, пожалуйста, включите выключатель нагрева воздухоосушителя, когда температура окружающей среды повысится до 20°C, электрическое нагревательное устройство автоматически отключится. Этот выключатель может быть выключен при температуре окружающей среды выше 10°C.

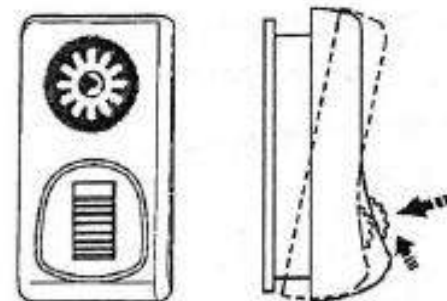

Выключатель управления (крейсерская функция)



1.
Комбинированный выключатель звукового сигнала и света лампы
2.
Выключатель тормоза в цилиндре, стеклоочистителя лобового стекла и омывателя

Описание многофункциональной кнопки

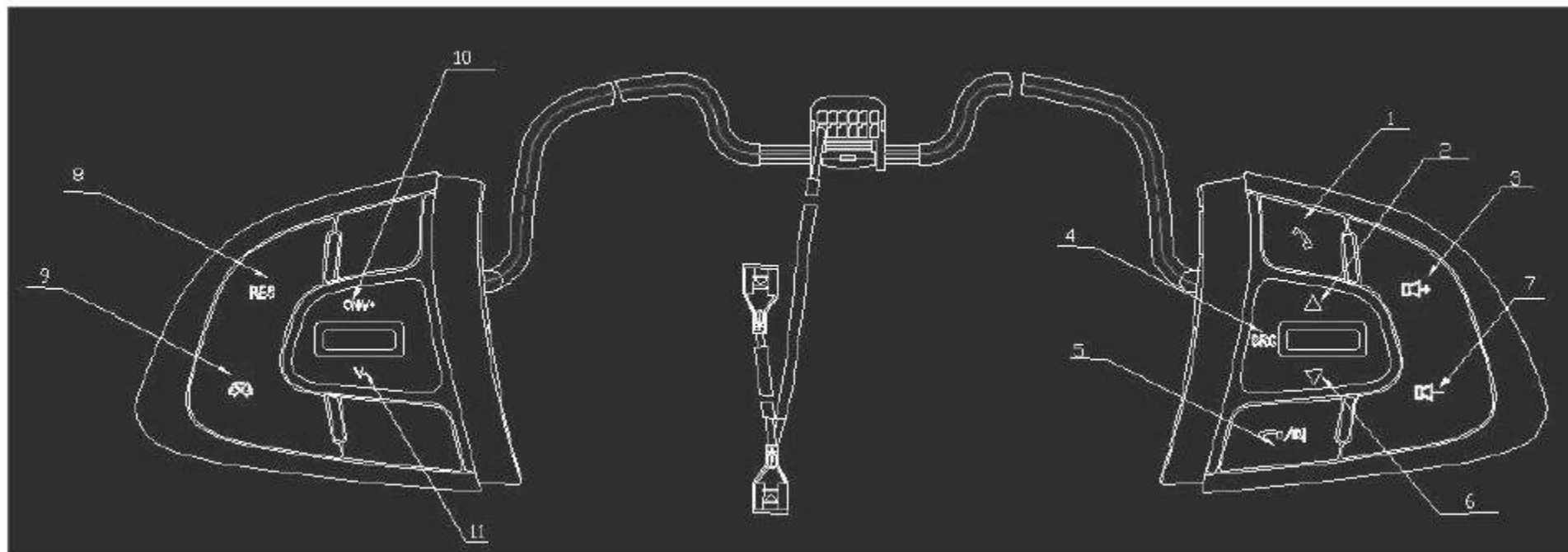

1.

Кнопка ответа вызова Bluetooth: при нормальном движении автомобиля с помощью технологии Bluetooth соединить с мобильным телефоном для разговора по телефону в режиме "свободные руки", что достигло цели освобождения рук и снижения скрытой опасности дорожно-транспортных происшествий.

2.

Кнопка настройки частоты (FM) вверх: настройка частоты влево в режимах настройки частоты радио (радио FM), амплитудной модуляции радио (радио AM), CD или U диск

3.

Кнопка «Громкость +»: увеличение громкости в режимах радио FM, радио AM, CD или U диск

4.

Кнопка SRC: переключение между режимами радио FM, радио AM, CD или U диск.

5.

Отключение телефона Bluetooth: отключение телефона нажатием на выключатель после окончания вызова

6.

Кнопка настройки частоты (FM) вниз: настройка частоты вниз в режимах настройки частоты радио (радио FM), амплитудной модуляции радио (радио AM), CD или U диск

7.

Кнопка «Громкость -»: уменьшение громкости в режимах радио FM, радио AM, CD или U диск

8.

Включение круиза: при нажатии на кнопку круиз включается, когда скорость движения превышает 40 км/ч (в соответствии с настройками системы)

9.

Кнопка OFF: круиз отключается при нажатии на эту кнопку

10.

Кнопка ON/NV+: при скорости движения до 40 км/ч нажать на кнопку «Круиз +», система увеличивает крейсерскую скорость в зависимости от заданной скорости в соответствии с настройками системы

11.

Кнопка «V-»: при скорости движения менее 40 км/ч зарезервированная скорость исчезает и эта скорость не может быть восстановлена, или при нажатии на тормозную педаль можно немедленно отключить вышеуказанную функцию, но при этом сохраняется указанная выше скорость регулировки (в соответствии с настройками системы).

Выключатель звукового сигнала

При использовании звукового сигнала, нажать на эту кнопку, и звучит звуковой сигнал.



Комбинированный выключатель света лампы

Данный выключатель представляет собой комбинацию выключателей передней лампы положения, габаритной фары, опознавательного огня, задней лампы положения, задней габаритной фары, бокового опознавательного огня, передней фары, лампы на приборе, фонаря номерного знака, лампы обгона и индикаторной лампы сигнализации переключения света и поворота.



Выключатель света лампы

С помощью вращения скользящего кольца света лампы в рычаге управления комбинированным выключателем можно соответственно включить нижеследующие световые лампы: Лампа подфарника: когда опознавательный знак света лампы и опознавательный знак лампы подфарника находятся в одной линии, загораются передняя лампа положения, задняя лампа положения, габаритная фара, опознавательный огонь, фонарь номерного знака, боковой опознавательный огонь и лампа освещения приборов.

1.

4.

Скользящее кольцо света лампы

Опознавательный знак фары

2.

5.

Опознавательный знак выключения света лампы

Опознавательный знак света лампы

3.

Опознавательный знак лампы подфарника

Фара ближнего света: когда опознавательный знак света лампы и опознавательный знак фары находятся в одной линии, в то же время рычаг выключателя находится в положении ближнего света (выключатель переключения света и выключатель лампы обгона), загорается фара ближнего света.

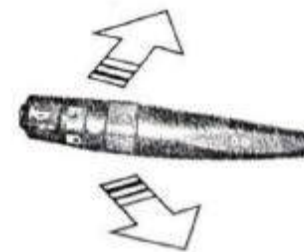

Фара дальнего света: когда опознавательный знак света лампы и опознавательный знак фары находятся в одной линии, в то же время рычаг выключателя находится в положении дальнего света (выключатель переключения света и выключатель лампы обгона), загорается фара дальнего света.

Когда горит фара ближнего света или фара дальнего света, горит и лампа подфарника.

Индикатор сигнализации поворота

При сдвигении рукоятки вперед загорается правый передний указатель поворота, правый задний указатель и правый боковой указатель поворота; При сдвигении рукоятки назад загорается левый передний указатель поворота, левый задний указатель и левый боковой указатель поворота.

Выключатель переключения света и выключатель лампы обгона

При встречном разъезде ночью необходимо использовать выключатель переключения света. После включения передней фары сдвигать рукоять комбинированного выключателя вверх-вниз для осуществления переключения ближнего света и дальнего света. При сдвигении рукоятки комбинированного выключателя вниз от положения ближнего света дальний свет фары постоянно горит. При нормальном движении автомобиля, независимо от состояния использования никаких других светов лампы, когда рукоятка комбинированного выключателя поднята до самой вершины, загорается лампа обгона (фара дальнего света). После отпуска руки рукоятка автоматически возвращается в прежнее место и гаснет фара дальнего света.

Выключатель стеклоочистителя для лобового стекла и омывателя

1.

Нажать на верхнюю кнопку рукоятки, моющая жидкость непрерывно опрыскивается на стекло. После отпуска кнопки автоматически возвращается в прежнее место.

2.

При вращении скользящего кольца можно реализовать функцию стеклоочистителя:

3.

Когда опознавательный знак нацелен на "0", стеклоочиститель перестает

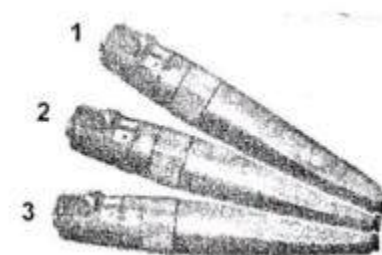

1.

3.

Положение переключения света

Положение дальнего света

2.

Положение ближнего света



1.

2.

Опознавательный знак стеклоочистителя

Скользящее кольцо

работать.

4.

Когда опознавательный знак нацелен на “I”, стеклоочиститель работает на низкой передаче.

5.

Когда опознавательный знак нацелен на “II”, стеклоочиститель работает на высшей передаче.



Внимание:

1.

Совместно применяйте стеклоочиститель и омыватель во избежание царапания стекла.

2.

Строго запрещается использовать омыватель без наличия моющей жидкости.

缸内制动

Выключатель тормоза в цилиндре

1.

Перевести рукоятку управления выключателем вперед в положение включения. Когда нога ушла от педали акселератора и педали сцепления, и тормоз в цилиндре вступает в действие, при этом загорается индикаторная лампа тормоза в цилиндре. После нажатия на педаль акселератора и педаль сцепления автоматически выполнение снятие с тормоза в цилиндре и гаснет индикаторная

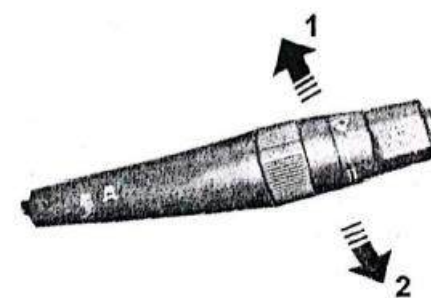

1.

2.

Выключатель включен

Выключатель отключен

лампа тормоза в цилиндре. При нажатии на любую из педалей акселератора или сцепления тормоз в цилиндре не будет действовать.

2.

После переведения рукоятки управления выключателем назад в положение выключения тормоз в цилиндре перестает работать и гаснет индикаторная лампа тормоза в цилиндре.



Внимание:

При спуске автомобиля на длинных склонах следует использовать тормоз в цилиндре, и перед спуском включить выключатель тормоза в цилиндре.

Выключатель зажигания

1.

LOCK (замыкающее положение): ключ вставляется и вынимается только в положении LOCK.

2.

ACC (положение агрегатов): при вращении ключа по часовой стрелке до положения ACC электропитание соответствующих агрегатов может быть включено.

3.

ON (положение включения зажигания): вращать ключ по часовой стрелке до положения ON. В это время входит в состояние зажигания, и прибор начинает

работать.

4.

START (положение запуска): при вращении ключа по часовой стрелке до положения **START** можно запустить двигатель. Ключ автоматически отскакивает в положение **ON** после отпускания руки.

Внимание:

1.

Запрещено вращать ключ до **START при работе двигателя, в противном случае это приведет к повреждению стартера.**

2.

Запрещается длительное и частые пуски, в противном случае это приведет к потере питания аккумулятора или повреждению стартера.

3.

Время каждого пуска двигателя не должно превышать 30 секунд, каждые два пуска должны проводиться с интервалом не менее 2 минут.

4.

Для безопасности при запуске двигателя обязательно нажимайте педаль сцепления.

5.

Выключить питание можно только после того, как двигатель заглохнет на 20 сек.

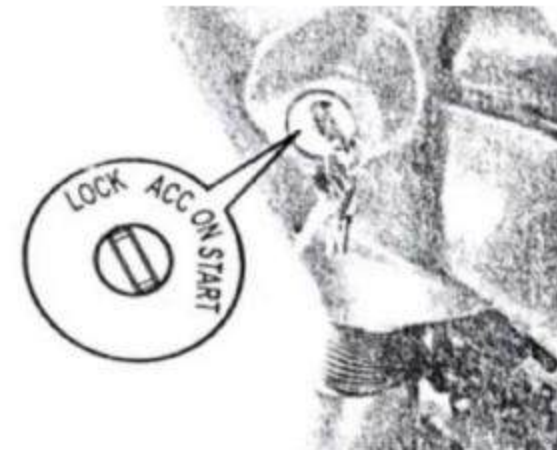

Переключатель электроподъемника стекол

См. конкретную конфигурацию приобретаемого автомобиля.

На стороне водителя

Выключатель блокировки: нажать на выключатель блокировки, чтобы заблокировать переключатель электроподъемника стекол на правой двери. Переключатель со стороны водителя: данный переключатель служит для управления электроподъемником стекол со стороны водителя вверх или вниз. Переключатель вверх или вниз имеет две передачи соответственно, может управлять электроподъемником стекол вверх или вниз соответственно.

Переключатель со стороны пассажира: данный переключатель служит для управления электроподъемником стекол на правой двери вверх или вниз.

Предупреждение:

1. **В процессе эксплуатации окна, если происходит контакт, необходимо заставить окно двигаться в обратном направлении.**
2. **Когда водитель управляет переключателем электроподъемника стекол со стороны пассажира, необходимо убедиться об отсутствии никаких препятствий, которые мешают нормальному закрытию окна.**

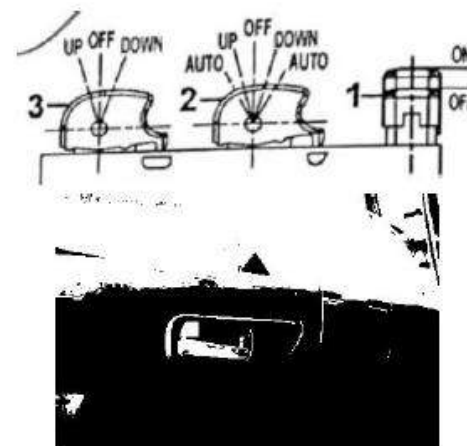

1. Выключатель блокировки
2. Переключатель со стороны пассажира
3. Переключатель со стороны водителя

3.

Водитель должен обеспечить, чтобы пассажир правильно использовал переключатель электроподъемника стекол.

4.

В процессе подъема электронного окна запрещается высунуть голову и руку из окна.

На стороне пассажира

Переключатель со стороны пассажира: данный переключатель служит для управления электроподъемником стекол на правой двери вверх или вниз.

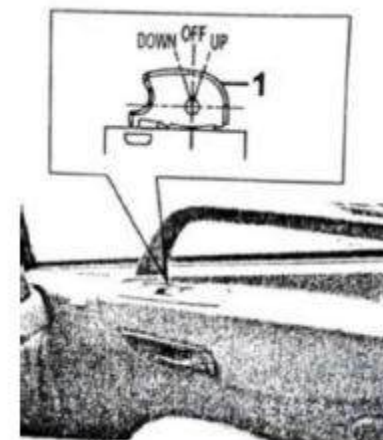

Система кондиционирования воздуха

Контроллер кондиционера теплого воздуха

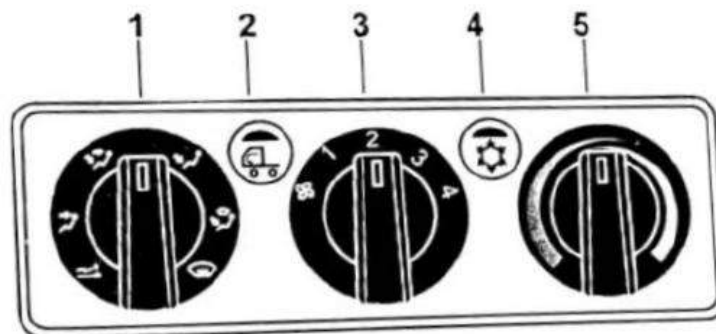

1. Кнопка управления моделью

2. Кнопка внутренней и внешней циркуляции

3. Кнопка управления вентилятором

4. Кнопка кондиционера

5. Кнопка управления температурой

Кнопка управления моделью

1.

Положение для спальных мест: продувка для спального места (пригодно только для объемлющего приборной панели).

2.

Положение для дутья лица: дутье лица.

3.

Положение для дутья лица и ног: совместное дутье лица и ног.

4.

Положение для дутья ног: дутье ног

5.

Положение для дутья ног и для оттаивания и рассеивания тумана: дутье ног, в то же время оттаивание и рассеивание тумана из стекла.

6.

Положение для оттаивания и рассеивания тумана: оттаивание и рассеивание тумана из стекла

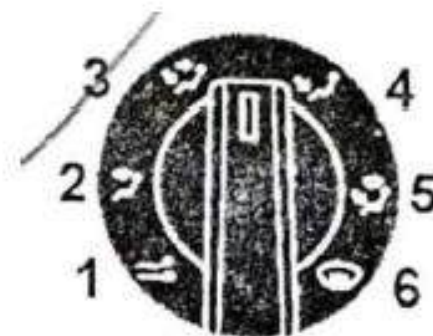

Кнопка внутренней и внешней циркуляции

Состояние выключения (при отскакивании гаснет лампа): естественная вентиляция (ввод свежего внешнего воздуха)



Состояние включения (при нажатии загорается лампа): циркуляция воздуха в помещении.

Кнопка управления вентилятором

Положение вентилятора: выключение вентилятора

Другие положения: регулировка частота вращения вентилятора и

интенсивности надуваемого ветра из вентилятора, имеется 4 положения, чем больше число, тем выше частота вращения.

Кнопка кондиционера

Состояние включения (при нажатии лампа загорается): производство холода (компрессор работает)

Состояние включения (при отскакивании лампа гаснет): без производства холода



Кнопка управления температурой

Левая часть (красная часть): часть производство тепла

Правая часть (синяя часть): часть производство холод



Способ отопления

При использовании функции отопления выполняются следующие операции:

1.
Сдвигание кнопки управления температурой в часть производства тепла.
2.
Сдвигание кнопки управления вентилятором в другие положения, не включая положения вентилятора. При необходимости увеличить скорости подъема температуры можно принять следующей меры:
 1.
Сдвигание кнопки управления температурой в самый левый конец (положение максимального производства тепла).
 2.
Сдвигание ручки управления вентилятором в самую высокую скорость ветра.
3.
Нажатие на ручку внутренней и внешней циркуляции (индикаторная лампа загорается).

Способ производства холода

При использовании функции производства холода выполняются следующие операции:

1.
Сдвигание кнопки управления температурой в часть производства холода.
2.
Сдвигание кнопки управления вентилятором в другие положения, не включая положения вентилятора.
3.
Нажатие на кнопку кондиционера (индикаторная лампа загорается).

При необходимости увеличить скорости подъема температуры можно принять следующей меры:

1.
Сдвигание кнопки управления температурой в самый правый конец (положение максимального производства холода)
2.
Сдвигание ручки управления вентилятором в самую высокую скорость ветра.
3.
Нажатие на ручку внутренней и внешней циркуляции (индикаторная лампа загорается).

Внимание:



1.
При использовании функции производства холода сначала запускайте вентилятор, затем нажимайте на выключатель кондиционера, в противном случае невозможно стартовать функцию производства холода

(индикаторная лампа на выключателе кондиционера не горит).

2.

При выключении кондиционера сначала нажимайте на выключатель кондиционера (поставляйте индикаторную лампу на выключателе кондиционера в положение погашения), через 2-3 минуты выключайте вентилятор. Если сначала выключать вентилятор, то необходимо одновременно выключить выключатель кондиционера.

3.

При необходимости повторного включения компрессора кондиционера после его выключения необходимо подождать 3-5 минут, в противном случае это влияет на срок службы компрессора. Способ естественной вентиляции

При использовании функции естественной вентиляции выполняются следующие операции:

1.

Сдвигание кнопки управления температурой в часть производства холода.

2.

Сдвигание кнопки управления вентилятором в другие положения, не включая положения вентилятора.

Оттаивание и рассеивание тумана из ветрового стекла

Сдвигать кнопку управления температурой в часть производства тепла, вращать кнопку управления моделью в положение оттаивания и рассеивания тумана, удерживать нажатой и включенной кнопку внутренней и внешней циркуляции, таким образом, выполняется оттаивание.

Сдвигать кнопку управления температурой в часть производства холода, вращать кнопку управления моделью в положение оттаивания и рассеивания тумана, удерживать нажатой и включенной кнопку внутренней и внешней циркуляции, таким образом, выполняется рассеивание тумана.

Особые замечания при использовании системы кондиционирования воздуха

1.

Отопительная установка нагревает воздух за счет температуры охлаждающей жидкости двигателя, поэтому если температура охлаждающей жидкости не высокая, то температура выдаваемого воздуха не будет высокой.

2.

При остановке двигателя или работе двигателя на холостом ходу не долго используйте отопительную установку. В противном случае это приведет к чересчур большому расходу аккумулятора и повлияет на нормальное движение автомобиля.

3.

При продолжительном движении на низкой скорости не забудьте переключить КПП на более низкую передачу для повышения частоты двигателя. А при движении на сравнительно длинный подъем тоже напомните переключить на более низкую передачу для уменьшения нагрузки двигателя.

4.

Если сдвигать кнопку управления температурой в часть производства холода, то объем выдаваемого воздуха уменьшается. В таком случае нажимайте на кнопку внутренней и внешней циркуляции или увеличивайте объем воздуха.

5.

При проведении нагревания в помещении необходимо обеспечить, чтобы выключатель кондиционера был в положении выключения. Так можно увеличить эффективность производства тепла и уменьшить расход энергии двигателя. При нажатии на выключатель кондиционера – выключатель во включенном положении, а при отскакивании выключателя – в выключенном положении.

Регулировка воздуховыпускного отверстия

С помощью вращения поводка и колесика с накаткой можно регулировать направления потока воздуха влево и вправо; с помощью вращения лопатки можно регулировать направления потока воздуха вверх и вниз.

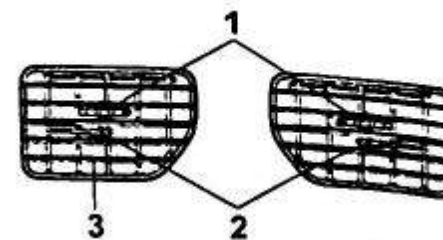

- 1. Колесико с накаткой
- 2. Поводок
- 3. Лопатка

Рукоятка управления

Рукоятка переключения КПП

При переключении коробки передач необходимо полностью нажать на педаль сцепления. Переключение между передачей для движения вперед и передачей для движения назад осуществляется только при полной остановке автомобиля. При переведении рукоятки в положение “R” (передача заднего хода) загорается фонарь заднего хода, в то же время зуммер заднего хода дает сигнализацию.

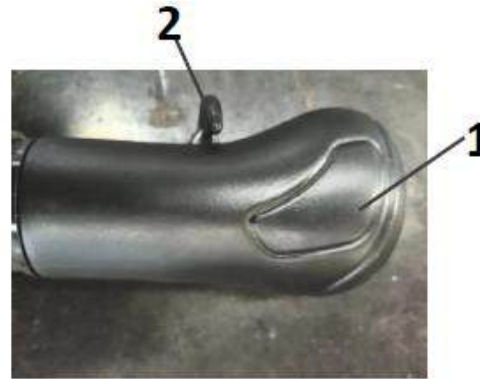

1.
Рукоятка переключения КПП
2.
Рукоятка переключения между высокой и низкой передачами



Внимание:

1.

Во время движения автомобиля нельзя поставить рукоятку переключения КПП в нейтральное положение, чтобы автомобиль двигался накатом.

2.

Нисходящее положение рукоятки переключения между высокой и низкой передачами 2 является зоной низких передач, а верхнее положение – зоной высоких передач.

3.

При переключении передач обязательно полностью выключите сцепление. Рукоятка переключения КПП должен обеспечить включение передачи на место.

4.

При переходе из зоны низких передач в зону высоких передач или из зоны высоких передач в зону низких передач следует сознательно сделать небольшую остановку, чтобы воздушный канал успешно завершил переход между высокими передачами и низкими передачами.

5.

При движении автомобиля вниз по склону запрещается переключать передачи.

6.

В зависимости от условий движения автомобиля по дороге используется 1-я передача для старта с места.

Рукоятка управления ручным клапаном

Пружинная камера, управляемая ручным клапаном, действует на тормоз средней и задней осей, может использоваться в качестве стояночного тормоза или аварийного тормоза. Для включения стояночного или аварийного тормоза потянуть рукоятку управления ручным клапаном назад до положения блокировки тормоза; Для снятия тормоза при старте автомобиля с места потянуть рукоятку управления вверх, после чего рукоятка управления возвращается в исходное положение.



Предупреждение: При остановке автомобиля необходимо перевести рукоятку управления ручным клапаном в положение блокировки, в противном случае автомобиль может сдвинуться с места, что может привести к повреждению автомобиля и телесным травмам.

Способ растормаживания пружинного тормоза

См. конкретную конфигурацию приобретаемого автомобиля.

Поршневая пружинная тормозная камера

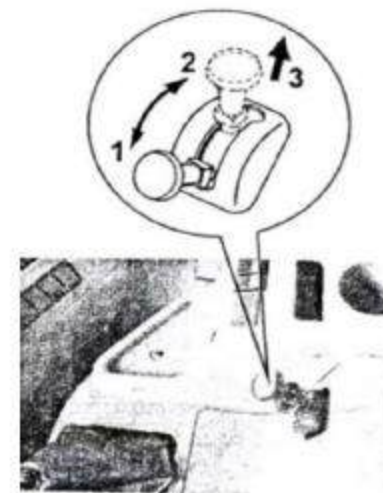

1. Снятие вперед
2. Торможение назад
3. Потягивание вверх

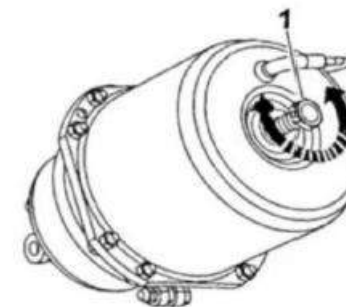

1. Болт для снятия со пружинного тормоза

Если автомобиль не может сниматься со стояночного тормоза и не может тронуться с места, возможно, это происходит из-за падения давления в пружинной тормозной камере, что приводит к автоматическому включению пружинного тормоза. В таком случае сначала следует проверить систему трубопроводов и клапаны на отсутствие утечек, и в случае обнаружения утечек немедленно произвести ремонт. Если автомобиль не может сниматься со стояночного тормоза из-за недостаточного давления воздуха в пружинных тормозах и не может тронуться с места можно провести снятие со пружинного тормоза следующим способом: повернуть болты для снятия со пружинного тормоза против часовой стрелки гаечным ключом до тех пор, пока не сможете больше поворачивать, после чего снятие со пружинного тормоза будет завершено.

Предупреждение:

1.

Ручное снятие со стояночного тормоза пружинной тормозной камеры допускается только в чрезвычайных ситуациях, так как использование автомобиля без стояночного тормоза очень опасно и может привести к несчастным случаям.

2.

После этого необходимо выяснить причину недостаточного давления воздуха в пружинном тормозе и своевременно провести ремонт. После устранения неисправности необходимо установить обратно болты, чтобы функция стояночного тормоза восстановилась в нормальном режиме.

Аксессуарная система

См. конкретную конфигурацию приобретаемого автомобиля.

Пепельница

Чтобы использовать пепельницу, просто открыть крышку в направлении стрелки.

Для очистки сначала открыть крышку, затем вытянуть всю пепельницу в направлении, указанном стрелкой.

Внимание:

Перед выходом из автомобиля, обязательно закрыть пепельницу в целях безопасности.

Прикуриватель

Чтобы использовать прикуриватель, просто нажать его и отпустить, подождать 10 секунд, нагревательный элемент в передней части прикуривателя краснеет и автоматически выскакивает, возвращаясь в исходное положение, после чего его можно вытащить. После использования вернуть его на место.

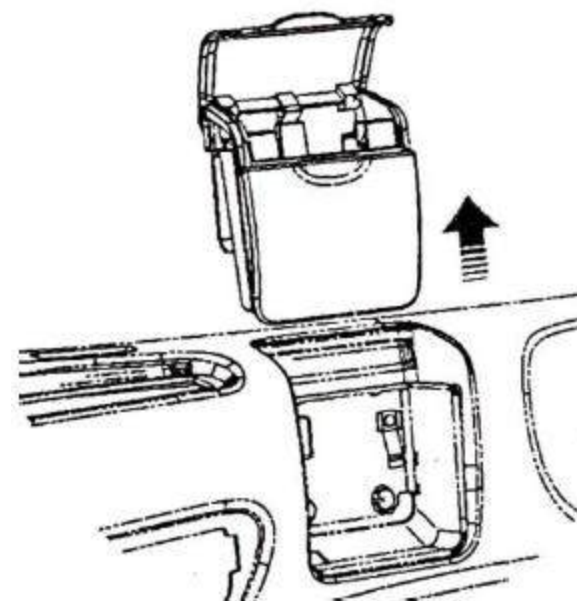
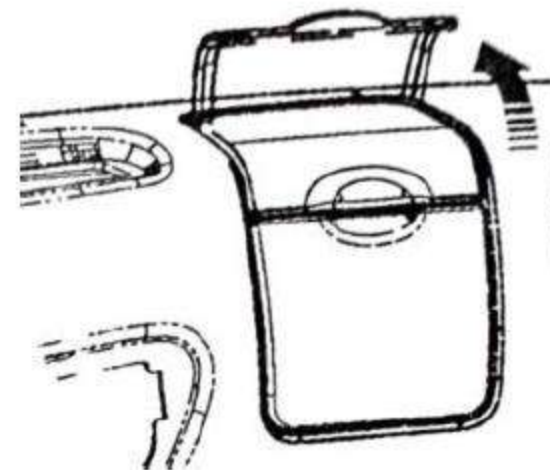



Предупреждение:

Категорически запрещается оставлять прикуриватель включенным на продолжительное время. Если он не выскакивает автоматически в течение длительного времени, его необходимо извлечь вручную.



Люминесцентная лампа

Нажать на внутренний выключатель потолочного плафона на приборной панели, чтобы выключатель был включен и люминесцентная лампа загорелась. Когда выключатель находится в выключенном состоянии, флуоресцентная лампа гаснет.

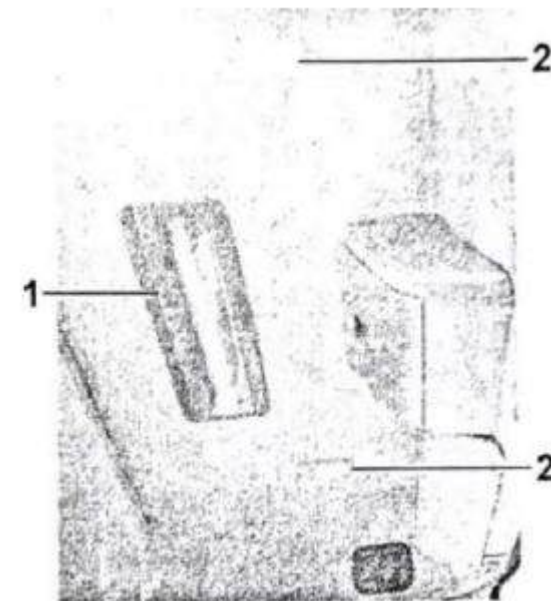

1. 2.

Лампа люминесцентная
Боковые лампы для чтения

Боковые лампы для чтения

Установлены в верхней части кабины, по бокам от люминесцентной лампы.

1.

Положение 1: Когда выключатель переведен в положение ON, боковые лампы для чтения загораются.

2.

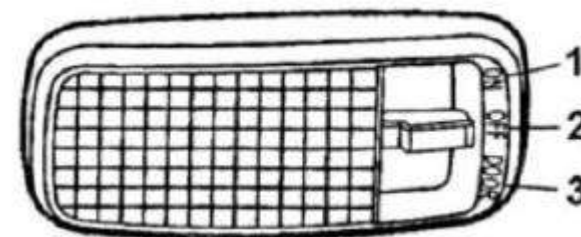

Положение 2: Когда выключатель переведен в положение OFF, боковые лампы для чтения погаснут.

3.

Положение 3: Когда выключатель переведен в положение DOOR, загорание и гашение правой и левой лампы для чтения зависят от состояния (в открытом /закрытом положении) левой и правой дверей соответственно, то есть, при открытой двери, соответствующая боковая лампа для чтения загорается; при закрытой двери соответствующая боковая лампа для чтения погаснет.

Лампы освещения подножки

Установлены на внутренней стороне двери для освещения подножки. Загорание и гашение левых и правых ламп освещения подножки зависят от состояния (в открытом/закрытом положении) левой и правой дверей соответственно, то есть, При открытой двери соответствующая лампа освещения подножки; при закрытой двери соответствующая лампа освещения подножки гаснет.

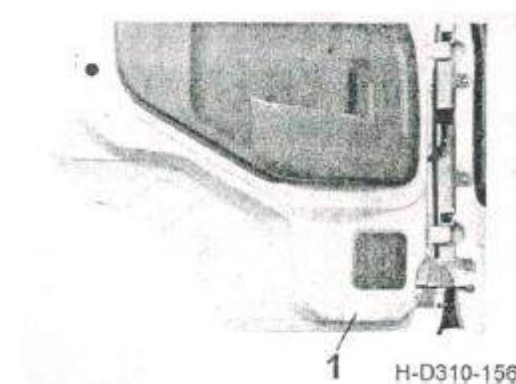

Бардачок

См. конкретную конфигурацию приобретаемого автомобиля.

Бардачок на крыше

Бардачок на крыше предназначен для хранения руководства по эксплуатации автомобиля, дорожных карт, перчаток и других мелких предметов.

Открытие бардачка: Как показано на рисунке, потянуть за ручку бардачка в направлении, указанном стрелкой на рисунке, откинуть крышку бардачка вниз до тех пор, пока она не зафиксируется ограничительной распоркой.

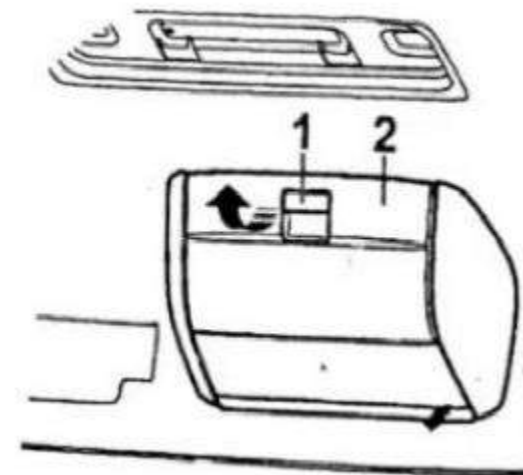

1.

Ручка бардачка

2.

Крышка бардачка

Бардачок на полу

Центральный бардачок со стороны пассажира (используется при отсутствии среднего сиденья)

Установлен рядом с пассажирским сиденьем, предназначен для хранения инструментов и мелких предметов, которые пассажиры носят с собой. Открытие: Поддеть замок бардака вверх, открыть крышку бардака назад, пока она не зафиксируется ограничительной распоркой.

Закрытие: Нажать вниз на крышку бардака, чтобы закрыть бардак.

Бардачок со стороны водителя (коридорный)

Используется для хранения стакана, мобильного телефона, мелких предметов, которые вы носите с собой.

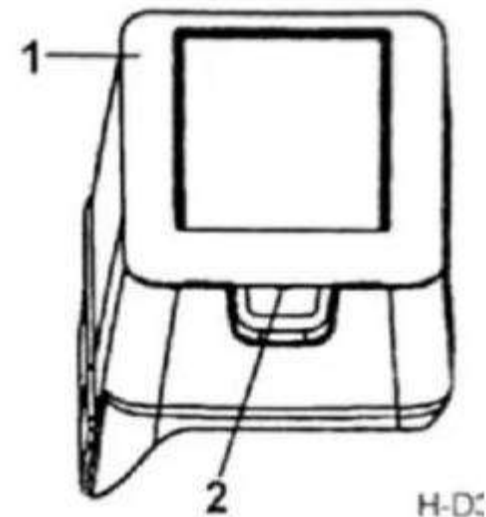

1.

2.

Промежуточный бардачок

Замок для бардачка

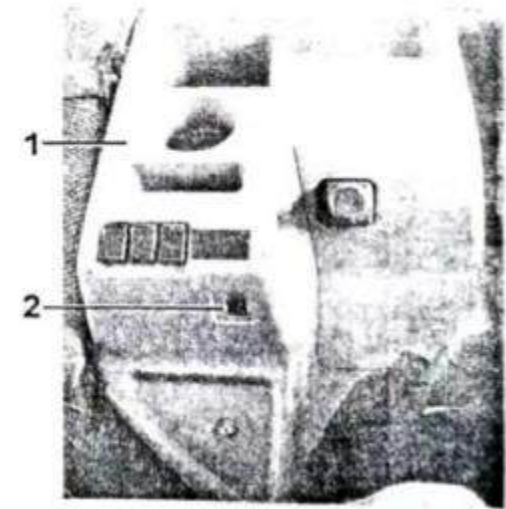

1.

2.

Бардачок со стороны водителя

Розетка рабочей лампы

Розетка рабочей лампы

Рисунок Н-D310-165А подходит для автомобилей с коридорной приборной панелью.

Рисунок Н-D310Н-186 подходит для автомобилей с охватывающей приборной панелью.

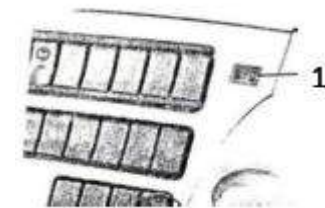

1.

Розетка рабочей лампы

Эта розетка предназначена для обеспечения источника освещения для обслуживания и ремонта автомобилей. Также может использоваться как внешний источник питания. Выход электропитания этой розетки не контролируется выключателем зажигания, а

контролируется только выключателем питания всего автомобиля. Номинальная нагрузка этой розетки составляет 24 В, 10 А.

Внимание:

При использовании этой розетки нагрузка не должна превышать номинальную нагрузку розетки.

Зеркало заднего вида в автомобиле

Зеркало заднего вида в автомобиле можно регулировать под любым углом.

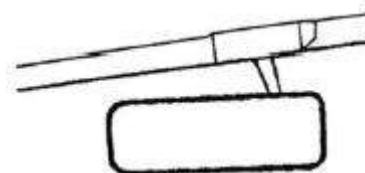

Зеркало заднего вида и зеркало нижнего вида

Снаружи на обеих сторонах кабины установлены внешние зеркала заднего вида. Переднее зеркало нижнего вида, широкоугольное зеркало и зеркало заднего вида для мертвых зон установлены только со стороны пассажира. Со стороны водителя можно дополнительно установить широкоугольное зеркало. Водитель может регулировать положение зеркал заднего вида, широкоугольных зеркал и зеркал нижнего вида так, чтобы обеспечить

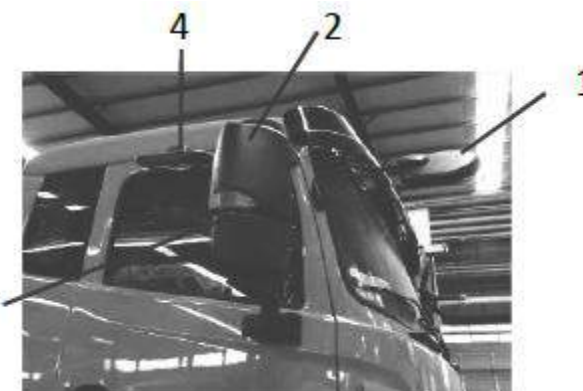

- 1. Зеркало нижнего вида переднее
- 3. Широкоугольное зеркало
- 2. Зеркало заднего вида наружное
- 4. Зеркало заднего вида для мертвых зон



- 1. Переключатель регулировки лево-вправо
- 2. Качающийся рычаг регулировки

наилучший задний вид и нижний вид.

Инструкции по эксплуатации

Нажать и отрегулировать правое зеркало заднего вида, затем нажать L для регулировки левого зеркала заднего вида.

Центральная распределительная коробка

При замене предохранителя или реле необходимо подтвердить нагрузку используемого предохранителя или реле, найти соответствующий предохранитель или реле по маркировке на табличке центральной распределительной коробки.

Наклейка на коробке предохранителей



Наклейка на коробке реле

Местоположение	Название	Применимость
1	Реле левого указателя поворота	
2	Реле правого указателя поворота	
3	Реле АСС	
4	Реле положения ON замка зажигания	
5	Реле передних противотуманных фар	
6	Реле задних фонарей	
7	Реле подфарников	
8	Реле радиоприемника	
9	Реле положения ON замка зажигания 2	
10	Реле VECU	
11	Реле нейтрального положения	
12		

1	2	3	4
5	6	7	8
9	10	11	12
13	14	15	16

	Реле ретардера	
13	Реле DBR	
14	Реле стеклоочистителя	
15	Реле обогревателя	
16	Реле аксессуаров компрессора	

Примечание: Наклейка реле находится на внутренней стороне средней нижней панели со стороны пассажира.

Регулировка рулевого колеса

Поднять рукоятку регулировки рулевой колонки из положения блокировки вверх, чтобы можно было регулировать рулевое колесо вверх/вниз, а также угол наклона вперед/назад. После регулировки в удобное положение вернуть рукоятку регулировки в положение блокировки.



Предупреждение:

Регулировать положение рулевого колеса во время движения автомобиля категорически запрещено.

Буксирный крюк

Передняя решетка

Открытие передней решетки

Ручка замка передней решетки находится в кабине, в нижней части приборной панели со стороны водителя.

1.

Чтобы открыть переднюю решетку, в кабине потянуть ручку замка вверх.

2.

Снаружи кабины, откинуть переднюю решетку наружу.



Закрытие передней решетки

1.

Перед закрытием передней решетки убедиться, что светильник для обслуживания выключен.

2.

Потянуть решетку вниз до подходящей высоты, затем с силой закрыть решетку, чтобы замок защитного щита застегнулся к замковому штифту. После блокировки решетки не должно быть искривлений между решеткой и двухсторонней внешней боковой планкой

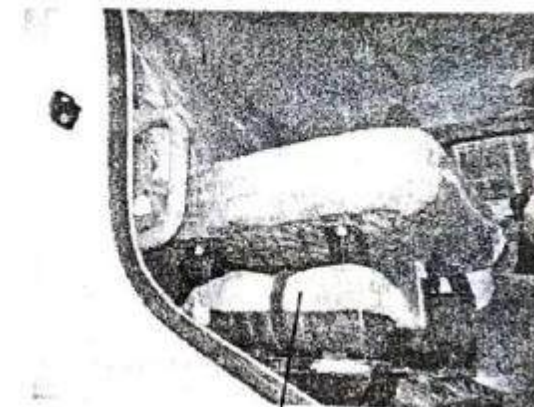
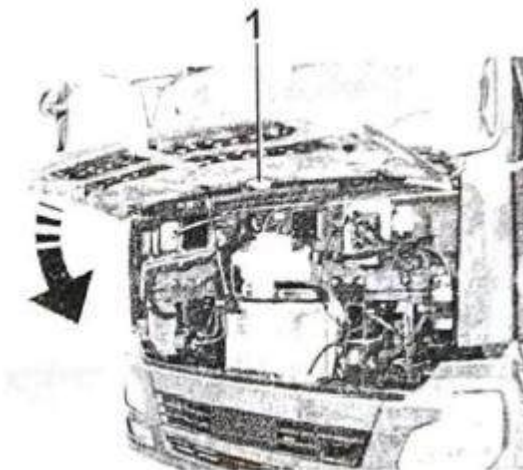

Огнетушитель

Огнетушитель расположен под пассажирским сиденьем. Для конкретных действий см. инструкции на баллоне огнетушителя.

Опрокидывание кабины



Внимание:

1.

Необходимо поставить автомобиль на ровную поверхность земли.

2.

При переворачивании кабины внутри помещения необходимо убедиться, что пространства достаточно.

3.

Повторно убедиться, что рукоятка управления ручным клапан находится в положении тормоза, рычаг переключения КПП - в нейтральном положении, а колеса заклинены треугольными подкладками.

4.

Убедиться, что все мелкие предметы в кабине убраны, а предметы, которые могут упасть в ходе опрокидывания, перемещены и надежно зафиксированы.

Ручное опрокидывание кабины

1.

После перемещения рукоятка переключения в положение (А) вставить качающийся рычаг в коромысло топливного насоса, качать вверх-вниз, запорный крюк гидравлической защелки автоматически открывается, в это время кабина медленно поднимается. Механизм автоматической блокировки в гидравлическом цилиндре может предотвращать падение кабины в процессе подъема. После того, как центр тяжести кабины перейдет через точку опоры, она автоматически опрокидывается до нужного положения.

2.

Чтобы спустить кабину, перевести рукоятку переключения в положение (В), вставить качающийся рычаг в коромысло топливного насоса, качать вверх-вниз. Так кабина может медленно спускаться. Осевой палец в задней нижней части кабины автоматически впадает в запорный крюк гидравлической защелки и запирается полностью.



Предупреждение:

1.

После опрокидывания кабины строго запрещено переводить рукоятку переключения.

2.

После возвращения кабины на место, рукоятка переключения должна находиться в положении (В).

3.

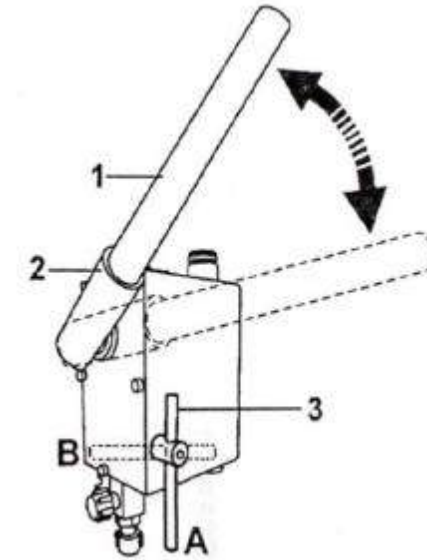

1.

3.

Качающийся рычаг топливного насоса

Рукоятка переключения топливного насоса

2.

Рукоятка топливного насоса

При опрокидывании кабины необходимо полностью перевернуть ее на место, центр тяжести должен перейти через точку опоры, чтобы избежать случайного скольжения кабины.

Электрическое опрокидывание кабины

1.

После перемещения рукоятки переключения в положение (А) нажать на выключатель электрического опрокидывания, запорный крюк гидравлической защелки автоматически открывается, в это время кабина медленно поднимается. Механизм автоматической блокировки в гидравлическом цилиндре может предотвращать падение кабины в процессе подъема. После того, как центр тяжести кабины перейдет через точку опоры, она автоматически опрокидывается до нужного положения.

2.

Чтобы спустить кабину, перевести рукоятку переключением в положение (В), нажать на выключатель электрического опрокидывания. Так кабина может медленно спускаться. Осевой палец в задней нижней части кабины автоматически впадает в запорный крюк гидравлической защелки и запирается полностью.

Электрическое опрокидывание кабины осуществляется также путем опрокидывания кабины с помощью ручного качающегося рычага. Способ операции такой же, что ручное опрокидывания кабины.

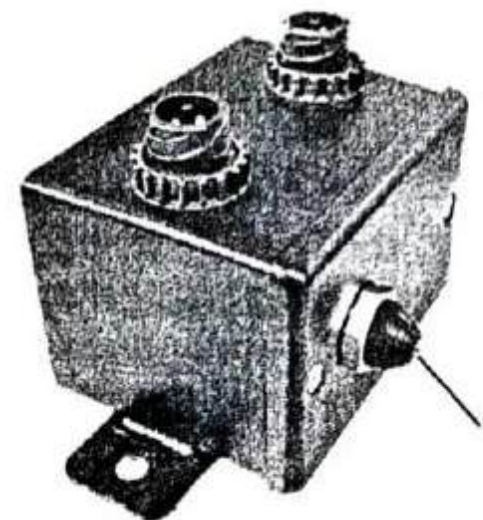

Внимание:

Если держать переключатель нажатым в течение длительного времени, электронасос автоматически остановится из-за перегрева и войдет в режим самозащиты. Работа насоса может быть возобновлена после его остывания.



Предупреждение:

1.

После опрокидывания кабины строго запрещено переводить рукоятку переключения.

2.

После возвращения кабины на место, рукоятка переключения должна находиться в положении (B).

3.

При опрокидывании кабины необходимо полностью перевернуть ее на место, центр тяжести должен перейти через точку опоры, чтобы избежать случайного скольжения кабины.

Заправка топливом

Открутить крышку топливного бака и залить чистое топливо указанной марки. Объем заправки не должен превышать 95% от емкости топливного бака. Повернуть крышку замка, вставить ключ в замочную скважину и повернуть его влево, чтобы открыть топливный замок, затем повернуть крышку бака влево, чтобы открыть и извлечь ее. После заправки надежно закрыть крышку бака, повернуть ее вправо, и заблокировать ключом, повернуть его вправо.

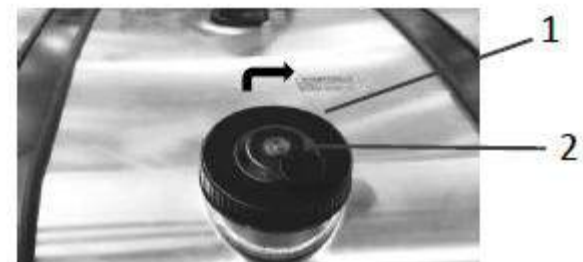

1. Крышка топливного бака
2. Крышка замочной скважины

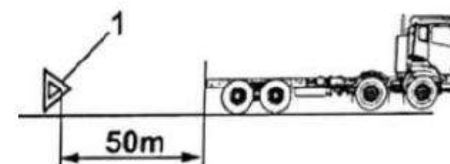

Предупреждающий треугольник

Предупреждающий треугольник необходимо разместить на расстоянии 50 метров от остановившегося автомобиля так, чтобы он был хорошо виден водителям следующих сзади автомобилей.

Заправка мочевиной

Открутить крышку мочевины и добавить мочевины указанной марки. Объем заправки не должен превышать 80% от бака для мочевины.



1. Крышка бака для мочевины

Использование механизма блокировки дифференциала

Пожалуйста, сверьтесь с конкретной конфигурацией приобретенной продукции.

Механизм блокировки дифференциала должен использоваться, когда автомобиль находится в состоянии остановки или движется со скоростью, сопоставимой с пешеходной. Когда автомобиль движется по вязкой и неровной дороге, в результате чего средний и задний ведущие мосты буксуют и автомобиль застревает, использование механизма блокировки дифференциала позволяет успешно выехать с поврежденного участка дороги. На приборной панели в кабине установлены два выключателя блокировки дифференциала: один для блокировки межколесного дифференциала, другой для блокировки межосевого дифференциала. Когда автомобиль въезжает на вязкий участок дороги и колеса на какой-нибудь стороне буксуют, необходимо нажать на педаль сцепления и включить выключатель блокировки межколесного дифференциала. Когда загорится индикатор блокировки межколесного дифференциала, механизмы блокировки межколесного дифференциала среднего и заднего мостов включатся одновременно. Однако при отпуске педали сцепления, если левое и правое колеса какого-нибудь моста одновременно буксуют, а другой мост не двигает, автомобиль все-таки не может выехать. В это время при повторном нажатии на педаль сцепления выключатель блокировки межосевого дифференциала включается и индикатор блокировки

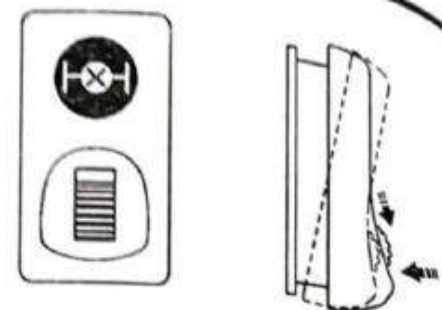

Выключатель и индикатор блокировки межколесного дифференциала



Выключатель и индикатор блокировки межколесного дифференциала

межосевого дифференциала загорается. Переключение КПП на подходящую передачу и отпуск педали сцепления позволяет автомобилю выехать с поврежденного участка дороги.

После выезда с поврежденного участка дороги немедленно выключить все выключатель блокировки дифференциала.

Внимание:

1.

Строго запрещается нажать на выключатель блокировки дифференциала во время нормального движения автомобиля. Строго запрещается длительное использование механизма блокировки дифференциала, так как это может повредить дифференциал и привести к чрезмерному износу шин.

2.

Выключатель блокировки дифференциала можно включать только после полной остановки автомобиля, в противном случае это приведет к повреждению дифференциала.

Запуск и вождение

Запуск двигателя

1. Пожалуйста, выполните ежедневную проверку.
2. Убедитесь, что рукоятка переключения КПП находится в нейтральном положении (низкая передача).
3. Включите электропитание.
4. Двигатель Cummins:

Перевести выключатель зажигания в положение «ON», чтобы подготовиться к запуску двигателя. В случае плохого запуска двигателя из-за низкой температуры окружающей среды, если ваш автомобиль оснащен устройством подогрева воздуха, включить выключатель подогрева впускного воздуха. Когда загорается индикатор подогрева, это означает, что означает вход в рабочее состояние подогрева впускного воздуха. Если время предварительного подогрева превышает 50 секунд, контроллер автоматически отключит подогрев. После завершения подогрева выключить выключатель и перейти к следующему шагу.

Двигатель Yuchai:

Перевести выключатель зажигания в положение «ON». Если ваш автомобиль оснащен устройством подогрева впускного воздуха, оно

автоматически определит, нужно ли проводить подогрев впускного воздуха.

Когда температура воды в двигателе выше 0°C, индикатор подогрева впускного воздуха горит 2 секунды, а затем гаснет. После этого можно переходить к следующему шагу.

Когда температура воды в двигателе ниже 0°C, индикатор подогрева воздуха горит 28 секунд, а затем гаснет. После этого можно переходить к следующему шагу.

5.

Нажать педаль акселератора до положения средней скорости, полностью нажать педаль сцепления и перевести ключ в положение «START», чтобы запустить двигатель.

6.

После запуска двигателя немедленно отпустить ключ, постепенно отпустите педаль акселератора и перейти на холостой ход. Обязательно наблюдать давление масла в течение 15 секунд.

7.

При холодном запуске двигателя сначала полностью нажать педаль акселератора, а затем отпустить ее до выхода стартера из зацепления.

8.

Перед началом работы под нагрузкой нагреть двигатель на холостом ходу в течение 3-5 минут.

9.

Если двигатель не запускается три раза подряд, проверить, работает ли система подачи топлива нормально.

Внимание:

1.

Продолжительность запуска стартера не должно превышать 30 секунд. Между двумя попытками запуска должна быть пауза не менее 2 минут.

2.

Не следует часто и долго запускать двигатель, так как это может привести к разрядке аккумулятора или повреждению стартера.

3.

Для обеспечения безопасности при запуске двигателя обязательно нажать педаль сцепления.

4.

Запрещается длительная работа двигателя на холостых оборотах. Продолжительность работы двигателя Cummins на холостом ходу не должно превышать 10 минут, иначе это может привести к повреждению двигателя.

Операция с сцеплением

В процессе вождения, независимо от того, переключаетесь ли вы с высокой передачи на низкую или с низкой на высокую, рекомендуется следующий метод. После выполнения операций с сцеплением не следует держать ногу на педали сцепления.

1.

Резкое нажатие на педаль

2.

Переключение передач

3.

Сначала резкий отпуск педали сцепления до положения полузацепления, потом плавный отпуск педали сцепления

Проверка операций

Для обеспечения долговечности системы синхронизатора и ее бесперебойной работы, легкое выключение сцепления абсолютно

необходимое. Это также очень важно для нормальной работы усилителя сцепления. Каждую неделю проверять, нормально ли выключается диск сцепления, в следующем порядке:

1.

Дать двигателю поработать на холостом ходу, нажать на педаль сцепления

2.

Через 20 секунд медленно включать передачу заднего хода. Если при переключении передач слышен неприятный звук скрежета «щелчка», следует проверить и по мере необходимости отрегулировать сцепление, а также провести удаление воздуха из системы сцепления.

Управление КПП

1.

При переключении передач сцепление должно быть полностью выключено, а рукоятка переключения КПП должен быть переведен в необходимое положение.

2.

При переключении с передачи переднего хода на передачу заднего хода и наоборот необходимо полностью остановить автомобиль.

3.

В зависимости от состояния дороги, для старта с места используется 1-я или 2-я передача, следует по возможности использовать 1-ю передачу для старта. При старте с места на подъеме или при старте с большой нагрузкой необходимо трогаться с 1-й передачи. Перед началом движения автомобиля сначала снять со стояночного тормоза, можно трогаться только после того, как давление воздуха достигнет необходимого уровня для снятия с тормоза.

4.

Если во время использования вы заметили необычные звуки в коробке передач или требуется увеличение усилия при переключении, немедленно остановить автомобиля для проверки и продолжать движение только после устранения неисправностей.

5.

Категорически запрещено катиться на нейтральной передаче с выключенным двигателем. Запуск и вождение

6.

На рукоятке переключения КПП есть два положения нейтральной передачи: в зоне высоких и низких передач. При парковке рукоятка переключения КПП должна быть установлена в нейтральное положение в зоне низких передач.

7.

При переключении с низкой на высокую передачу (или наоборот) следует немного задержаться перед переключением для облегчения перехода между высокими и низкими передачами.

8.

При переключении с низкой на высокую передачу (или наоборот) не следует пропускать передачи, так как это влияет на срок службы синхронизаторов вспомогательной коробки передач.

9.

При движении вниз по склону по возможности избегать переключения между высокими и низкими передачами.

10.

При необходимости буксировки автомобиля необходимо отсоединить карданный вал заднего моста или вынуть полуось, иначе это может привести к повреждению КПП.

Операция по торможению

Для успешной остановки автомобиля следует выполнить следующие шаги при выполнении операций с тормозной педалью:

1.

За 25-35 метров до предполагаемого места остановки нажать на тормозную педаль на 1/2-1/3.

2.

За 5-6 метров до предполагаемого места остановки начинать постепенно ослаблять давление на педаль.

3.

Непосредственно перед местом остановки аккуратно нажать на тормозную педаль, чтобы полностью остановить автомобиль.



Внимание:

1.

При торможении, если нет чрезвычайной ситуации, следует избегать резкого и сильного нажатия на тормозную педаль без последующего ослабления; чрезмерное торможение может привести к травмам или повреждению деталей и узлов автомобиля.

2.

Избегать частого нажатия на тормозную педаль в короткие промежутки времени, чтобы не расходовать сжатый воздух в воздушном резервуаре, что влияет на тормозные характеристики автомобиля и приводит к потере управления автомобилем.

3.

В обычных условиях для стояночного тормоза следует использовать ножной тормоз.

4.

Если нет чрезвычайной ситуации, не следует использовать экстренное торможение. Особенно на мокрых или скользких дорогах, экстренное торможение может привести к боковому скольжению и другим опасным ситуациям.

5.

После мойки автомобиля или проезда через глубокие лужи в тормозной барабан может попасть вода, что снизит эффективность торможения всего автомобиля. В этом случае следует поддержать низкую скорость и несколько раз нажать на тормозную педаль, чтобы слить воду и обеспечить нормальную работу тормозов.

Парковка

1.

При остановке автомобиля не следует сразу глушить двигатель. Двигатель должен работать на холостом ходу 3-5 минут, пока температура охлаждающей жидкости не снизится, после чего можно заглушить двигатель. Особенно после работы двигателя под большой нагрузкой или на высокой скорости, необходимо прогреть его на холостом ходу, иначе это может привести к задиру втулки цилиндра и повреждению турбонагнетателя.

2.

После заглушения двигателя выключить все выключатели, особенно выключатель питания.

Способ движения по склонам

1.

При движении вниз по склону следует эффективно использовать тормоз в цилиндре, чтобы поддерживать скорость автомобиля в безопасных пределах.

2.

При включении низкой передачи или движении вниз по склону следует следить за тем, чтобы не превышать максимально допустимую скорость вращения двигателя.

3.

Перед движением вниз по крутому или длинному склону следует проверить, работают ли тормоза нормально.

4.

При переключении с высокой на низкую передачу необходимо проверить скорость автомобиля по спидометру и скорость вращения двигателя по тахометру.

Техническое обслуживание и настройка

1.

Для проверки уровня охлаждающей жидкости можно перевести ключ зажигания в положение ON и проверить, загорается ли индикатор пониженного уровня охлаждающей жидкости. Если индикатор загорается и звучит сигнал тревоги, необходимо добавить охлаждающую жидкость. Уровень охлаждающей жидкости также можно проверить сзади кабины через вспомогательный бак. Если уровень жидкости ниже метки «MIN», необходимо добавить охлаждающую жидкость.

2.

Полностью опрокидывать кабину до необходимого положения (см. стр. 94).

3.

Залить охлаждающую жидкость из заливной горловины вспомогательного водяного бака за кабиной до нижнего края заливной горловины. Долить охлаждающую жидкость через заливную горловину сзади кабины, до нижнего края горловины. Запрещено отвинчивать крышку напорного клапана для добавления охлаждающей жидкости. Нельзя резко добавлять охлаждающую жидкость, в противном случае трудно выпускать воздух из водяной рубашки двигателя.

4.

После наполнения приводить в движение тепловой двигатель, в случае недостатка повторно добавлять.

5.

Проверить герметичность и рабочее состояние крышки заправочной горловины и



1.

2.

Крышка заливной горловины
Крышка напорного клапана

крышки напорного клапана.



Внимание:

1.

Перед добавкой охлаждающей жидкости необходимо проверять двигатель и радиатор на отсутствие утечки. В случае их обнаружения сначала устранить проблему.

2.

После окончания добавления необходимо завинчивать крышки заливной горловины вспомогательного водяного бака. В противном случае это может привести к кавитационной коррозии гильзы цилиндра двигателя.

3.

В общем случае не следует демонтировать крышку напорного клапана. Демонтаж крышки напорного клапана осуществляется только после снижения температуры до 50 °С. В противном случае распыление охлаждающей жидкости или пара при высокой температуре вызывает телесное повреждение. При демонтаже крышки напорного клапана следует медленно снимать крышку напорного клапана для выпуска давления из системы охлаждения.

4.

Необходимо применить долгорботающую морозостойкую и антикоррозийную жидкость. Строго запрещено использовать жесткую воду, такую как водопроводная вода, колодезная вода и речная вода.

Слив охлаждающей жидкости

Чтобы слить охлаждающую жидкость из системы охлаждения, открыть спускной клапан в нижней части радиатора.



Внимание:

Слив охлаждающей жидкости осуществляется только после снижения 50 °С.

Техническое обслуживание воздушного фильтра

Проверка и период очистка фильтрующего элемента

Обслуживание фильтрующего элемента производится через каждые 5000 км пробега на нормальном дорожном покрытии (в пылевом районе 4000 км) или в случае, когда горит сигнальная лампа закуртки воздушного фильтра (см. стр. 37). Предохранительный фильтрующий элемент освобожден от обслуживания, его только заменяют. Период замены

Внутренний и внешний фильтрующие элементы одновременно заменяются через 30000км пробега (для двигателя Yuchai - 24000км) или в случае, когда главный

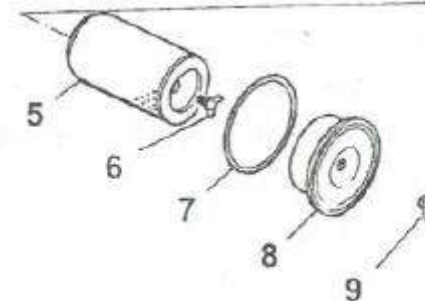
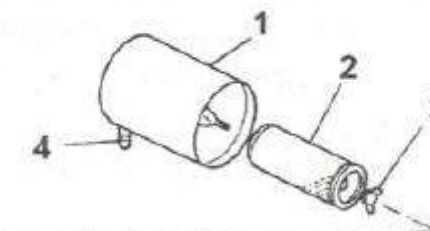
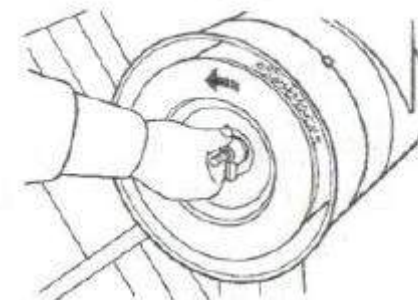

- | | | | |
|----|---------------------------------------|----|-----------------------|
| 1. | Внешний корпус воздушного фильтра | 6. | Барашковая гайка |
| 2. | Предохранительный фильтрующий элемент | 7. | Уплотнительное кольцо |
| 3. | | 8. | |

фильтрующий элемент прошел очистку и обслуживание больше 5 раз.

Замена фильтрующего элемента воздушного фильтра

1.

Вручную освободить барашковую гайку на торцевой крышке фильтра, снимать торцевую крышку.

2.

Отвинчивать крепежные гайки, демонтировать фильтрующий элемент.

3.

Устанавливать все детали в порядке, полностью противоположном процедуре демонтажа.

Способ очистки фильтрующего элемента

Очистка осуществляется путем продувки изнутри наружу с помощью сжатого воздуха не более давлением 0,5МПа.

Способ осмотра фильтрующего элемента

Класть светящуюся лампу в фильтр и проверять на отсутствие повреждения и дырочки. А также проверять шайбы на отсутствие повреждения, при наличии аномалии необходимо заменить.

- | | |
|-----------------------------|------------------|
| Барашковая гайка в сборе | Торцевая крышка |
| 4. | 9. |
| Мешок для удаления пыли | Барашковая гайка |
| 5. | |
| Главный фильтрующий элемент | |





Внимание:

1.

Подлежащим образом установить фильтрующий элемент и торцевую крышку, в противном случае это приведет к значительному уменьшению срока службы двигателя из-за вдыхания пыли.

2.

Ни в коем случае нельзя очистить фильтрующий элемент бензином или водой.

3.

При очистке колпака вихревого ветра проверять на наличие повреждения.

4.

При установке проверять все уплотнительные кольца.

5.

При движении автомобиля строго запрещено демонтировать воздушный фильтр.

6.

Завинчивать гайки фильтрующего элемента и торцевой крышки, а также правильно устанавливать уплотнительное кольцо на торцевой крышке, чтобы предотвратить попадание дождевой воды в фильтр.

Проверка и замена смазочного масла двигателя

Период замены

Через каждые 10000 км пробега

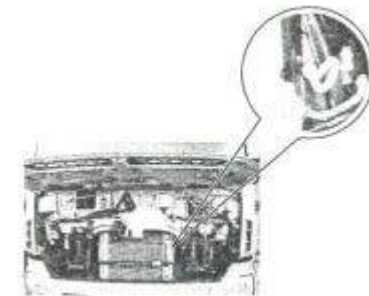

Метод проверки уровня смазочного масла двигателя

1.

Остановить автомобиль на ровной дороге, проверить уровень масла теплового двигателя после остановки полного автомобиля на 5 минут. Вынуть масломерную иглу, протереть ее чистой салфеткой, а затем снова установить масломерную иглу.

2.

Еще раз вытащить масломерную иглу и наблюдать уровень масла. Нормальный диапазон находится между двумя рисками. В случае недостатка необходимо добавлять чистое смазочное масло. При превышении нормы следует сливать через сливную пробку.

Способ замены смазочного масла двигателя

1.

Ослабить пробку на уплотнительном сливном отверстии на дне масляного картера, полностью сливать смазочное масло из масляного картера.

2.

Чистить сливную пробку, а затем повторно устанавливать.

3.

Заменять топливный фильтр, чистить поверхность, прилегающую к сальнику на гнезда фильтра.

4.

Добавлять новое масло по требованию.

5.

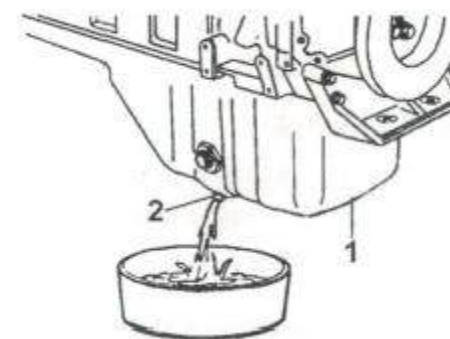

1.

2.

Масляный картер Сливное отверстие

Запускать двигатель, при работе двигателя на холостом ходу проверять фильтр и сливную пробку на наличие утечки. В течение 5-10 минут после останова уточнять уровень смазочного масла двигателя, пока смазочное масло не будет в пределах нормы.



Внимание:

1.

Слив смазочное масло осуществляется только в случае, когда двигатель полностью прекращал работать и температура охлаждающей жидкости ниже 60 °С.

2.

При сливе масла следует обратить внимание на температуру масла во избежание ожога.

3.

Строго запрещено запускать двигатель при уровне смазочного масла ниже отметки “L” (низкий) или выше отметки “H” (высокий).

Слив топлива из топливного бака

Если в топливном баке существует много отстоев, то значительное количество примесей входит в трубопровод, что ускоряет образование грязи в фильтре предварительной очистки топлива, а также закупоривает путь топлива. Поэтому при необходимости следует слить отстой из топливного бака.

Демонтировать выпускной клапан в нижней части топливного бака, полностью сливать отстой грязи и воду на дне топливного бака, а затем восстанавливать и завинчивать выпускной клапан.



1,

Выпускной клапан

Масляный фильтр

Период замены

Через каждые 10000 км пробега (двигатель Cummins)

Через каждые 8000 км пробега (двигатель Yuchai)

Способ замены

При замене демонтировать фильтр специальным гаечным ключом для фильтра. При монтаже нового фильтра, сначала очистить контактную поверхность, заполнить фильтр чистым смазочным маслом, смазать резиновое уплотнительное кольцо небольшим чистым маслом, потом вручную установить фильтр, после соединения уплотнительной поверхности с контактной поверхностью, завинтить 3/4 круга вручную. Запустить двигатель, проверить уплотнительную поверхность на наличие утечки масла, при обнаружении утечки следует затянуть до отсутствия утечки.



Внимание:

1. При установке нельзя затягивать фильтр гаечным ключом для фильтра. В противном случае это приведет к деформации резьбы и повреждению фильтра.



1.

2.

Масляный фильтр

Гаечный ключ для фильтра

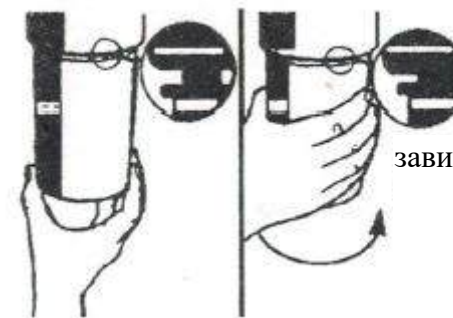

завинчивать +3/4

2. При установке нового фильтра обратите внимание на соответствие установленной модели.

Фильтр предварительной очистки топлива

Применяется одноразовый фильтр предварительной очистки топлива.

Период замены

Через каждые 20000 км пробега.

Способ замены

При замене демонтировать фильтр предварительной очистки топлива специальным гаечным ключом для фильтра. При монтаже нового фильтра предварительной очистки топлива, сначала очистить контактную поверхность, заполнить фильтр предварительной очистки топлива чистым топливом, потом вручную установить фильтр, после соединения уплотнительной поверхности с контактной поверхностью, завинтить 3/4 круга вручную.

Слив фильтра предварительной очистки топлива

Выключать двигатель, открывать выпускной клапан, сливать воду и отстой. Когда

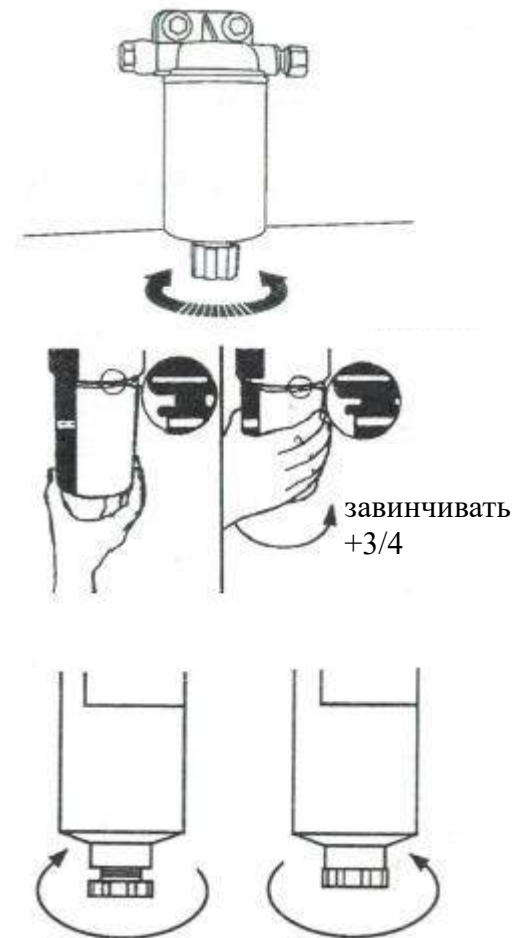

вытекает чистое топливо, завинчивать выпускной клапан.



Внимание:

- 1. При установке нельзя затягивать фильтр предварительной очистки топлива гаечным ключом для фильтра. В противном случае это приведет к деформации резьбы и повреждению фильтра.**
- 2. Завинчивать выпускной клапан только вручную, без всяких инструментов.**
- 3. При сливе воды нельзя открыть все выпускные клапаны.**

Топливный фильтр

Период замены

Через каждые 12000 км пробега (или суммированное рабочее время 400 часов).

Способ замены

При замене демонтировать элемент топливного фильтра специальным гаечным ключом для фильтра. При монтаже новых элементов фильтров, сначала очистить контактную поверхность, наполнить фильтроэлемент чистым топливом, потом смазать резиновое уплотнительное кольцо небольшим чистым маслом, потом вручную установить элемент фильтра, после соединения уплотнительной поверхности с контактной поверхностью, завинтить 3/4 – 1 круг вручную.

Слив топливного фильтра

Через каждые 4000 км пробега (или суммированное рабочее время 24 часов) следует открутить сливной клапан для слива накопившейся воды со дна фильтра. Выключать двигатель, открывать сливной клапан, сливать воду и отстой. Когда вытекает чистое топливо, завинчивать сливной клапан.

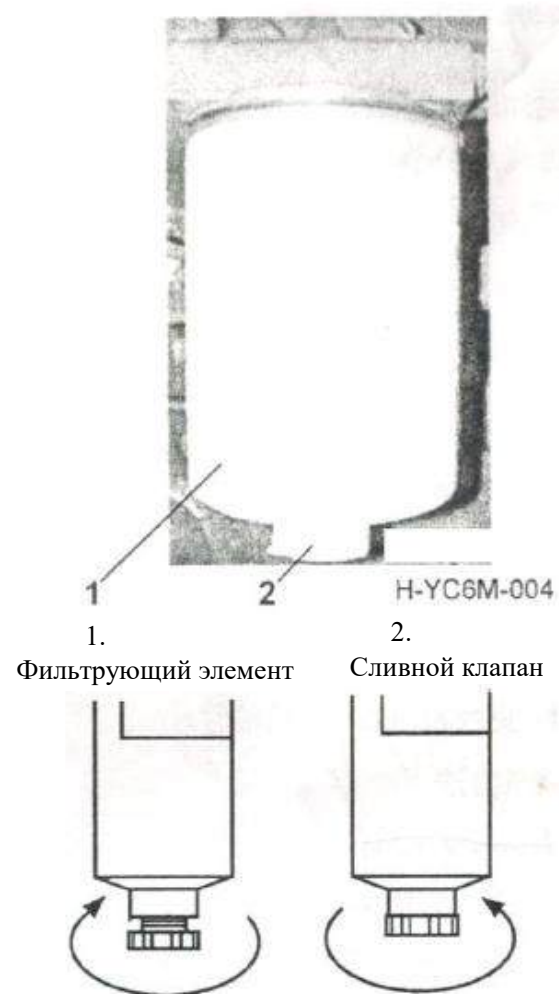



Внимание:

1. При установке нельзя затягивать топливный фильтр гаечным ключом для фильтра. В противном случае это приведет к деформации резьбы и повреждению фильтра.
2. Завинчивать сливной клапан только вручную, без всяких инструментов.
3. При сливе воды нельзя открыть все сливные клапаны.

Выпуск воздуха из топливной системы

Необходимо выпустить воздух из топливной системы после завершения следующих работ:

1.

Перед установкой нового топливного фильтра и масловодяного сепаратора топливо не заливается.

2.

Замена топливного насоса, трубопровода высокого давления.

3.

Замена топливоперекачивающего насоса, трубопровода низкого давления.

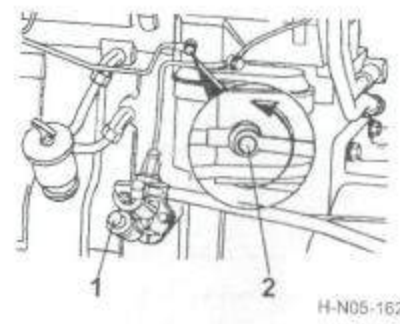

1. 2.

Топливоперекачивающий насос
Выпускной винт

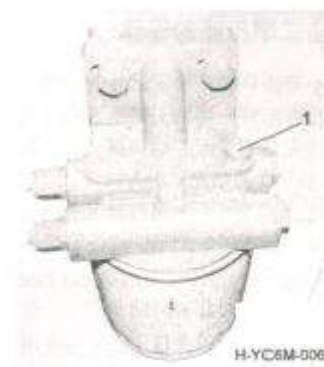

1.

Выпускной винт

Двигатель

1.

Окрутить выпускные винты топливного фильтра, непрерывно нажимать на рукоятку топливоперекачивающего насоса.

2.

Выпустить воздух на 1,5-2 мин, пока не появятся пузырьки, потом затянуть выпускные болты.



Внимание:

1.

Строго запрещать выпускать воздух при очень высокой температуре д

2.

Продолжительность каждого запуска двигателя не должна быть должен составлять не менее 2 минут.

Проверка приводного ремня

1.

На максимальном пролете ремня нажимать ремень с усилием 40 Н, его прогиб должен составлять 9,5-12,7 мм.

2.

Снять приводной ремень, проверить ремень на наличие повреждения.

3.

Проверить подшипник натяжного колеса ремня. Натяжное колесо должно свободно

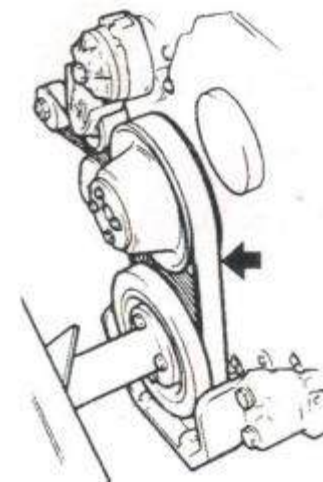

вращаться.

4.

Проверить подшипник корпуса вала вентилятора. Корпус вала вентилятора должен вращаться без слишком большого зазора. Максимальное значение концевое зазора составляет 0,15 мм.

Проверка уровня жидкости сцепления

Нормальная замена

Через каждые 50000 км пробега.

В нормальных случаях уровень жидкости в масляном баке должен сохраняться в штрихе MAX вверх или вниз. В случае если уровень жидкости ниже штриха MIN, следует добавлять. Перед добавкой необходимо проверить систему трубопровода на наличие утечки. В случае наличия сначала отремонтировать, а затем добавлять.



Внимание:

1. Не использовать тормозную жидкость с различным качеством или различной маркой и моделью.
2. Ни в коем случае не следует использовать минеральное масло в качестве тормозной жидкости. Убедиться в использовании чистой тормозной жидкости.
3. Предотвращать соприкосновения тормозной жидкости к любой

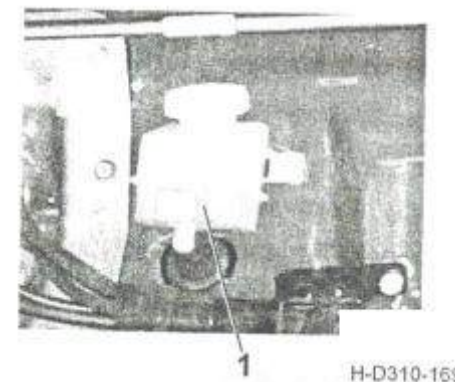

1.

Масляный бак сцепления

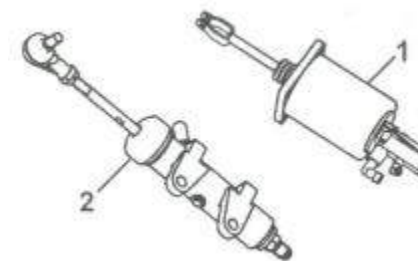

1.

2.

Усилитель

Главный насос

повреждения красочной пленки.

- 4. Обращать особое внимание на герметичное сохранение.**
- 5. Не позволять грязи или пыли попадать в масляный бак.**

Регулировка сцепления

Для системы управления сцеплением применяется гидросистема управления главным насосом и усилителем. Метод регулировки педали:

На основе обеспечения неизменного положения педали сцепления освободить стопорные гайки толкателя главного насоса, сдвигать вверх толкатель до предельного положения, обеспечивать зазор между главными насосами 0,5~0,7мм. В конце завинчивать стопорные гайки. Толкатель усилителя не требует регулировки.

Выпуск воздуха из сцепления

При наличии воздуха в системе управления сцеплением необходимо выпустить воздух.

Способ выпуска воздуха

1.

Наполнять масляную банку сцепления тормозной жидкостью. Давление в воздушном баллоне достигает 600кПа.

2.

Снимать пылезащитный колпачок усилителя, освобождать выпускные болты в усилителе, нажимать на педаль сцепления туда и обратно до тех пор, пока из резервного баллона не вытечет пузырь и из выпускных болтов не вытечет тормозная жидкость.

3.

Завинчивать выпускные болты, нажимать на педаль сцепления туда и обратно, нажимать на педаль сцепления, освобождать выпускные болты, выпускать воздух, пока не вытечет тормозная жидкость. Потом снова завинчивать выпускные болты, отпустить педаль сцепления.

4.

Проводить повторную операцию по пунктам 3, пока не вытечет воздух из выпускных болтов и водитель не чувствует полное выключение сцепления. Устанавливать пылезащитный колпачок.

5.

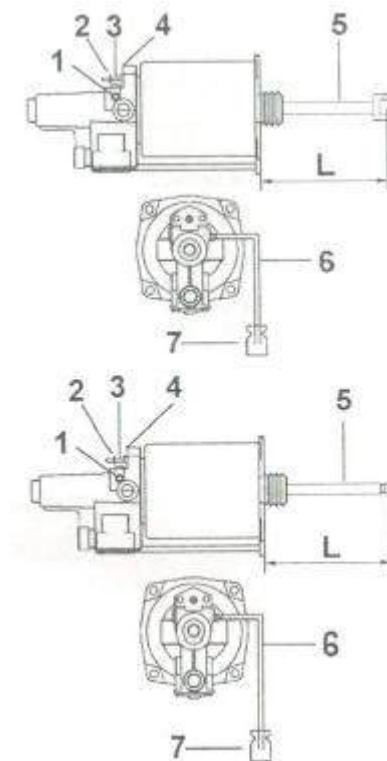

1.

Резиновая
выпускная труба

2.

Затяжной хомут
показывающего
прибора

3.

Показывающий

5.

Толкатель

6.

Выпускной болт

7.

Резервный
баллон

прибор износа

4.

Торец выступа

После завершения вышесказанной операции ход педали сцепления является 188 ± 4 мм. Ход толкателя усилителя должен находиться в пределах приведенной ниже таблицы:

КПП	Вытяжное сцепление
	Шаньчи/ZF
Ход толкателя усилителя	22~27mm
	22~27 мм

Конкретный способ измерения хода толкателя усилителя заключается в следующем:

1.

Один человек А полностью нажимает на педаль сцепления в кабине, а другой человек Б тихонько ударяет молотком в хвостовую часть рычага-указателя износа усилителя сцепления, пока рычага-указателя не перестанет перемещаться внутрь. В то время человек Б измеряет расстояние между затяжным хомутом и его контактной поверхностью ступени с помощью штангенциркуля с нониусом, и получает величину А.

2.

Человек А полностью отпускает педаль сцепления, рычаг-указатель износа усилителя сцепления автоматически возвращается наружу совместно с поршнем цилиндра. Когда рычаг-указатель перестал двигаться, человек Б повторно измеряет расстояние между затяжным хомутом и его контактной поверхностью ступени с помощью штангенциркуля с нониусом, и получает величину В.

3.

Реальным расстоянием усилителя при выключении сцепления является разность А и В.

4.

Если данный ход находится в пределах вышесказанной таблицы, то выпуск воздуха соответствует требованиям. Если данный ход меньше установленного предела, то требуется продолжаться выпустить воздух. Если выпуск воздуха постоянно не достигает требований, необходимо найти другую причину (например, проверять трубопровод на наличие утечки масла).

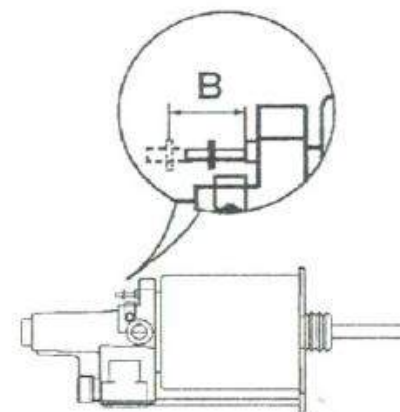
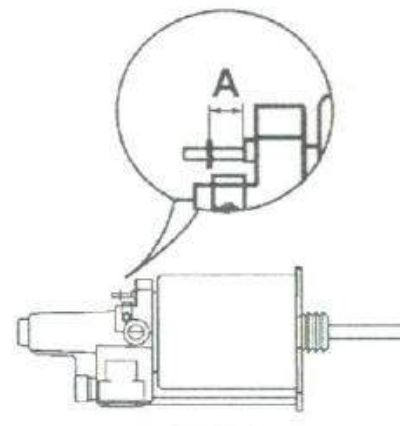

Способ контрольного измерения износа ведомого диска сцепления

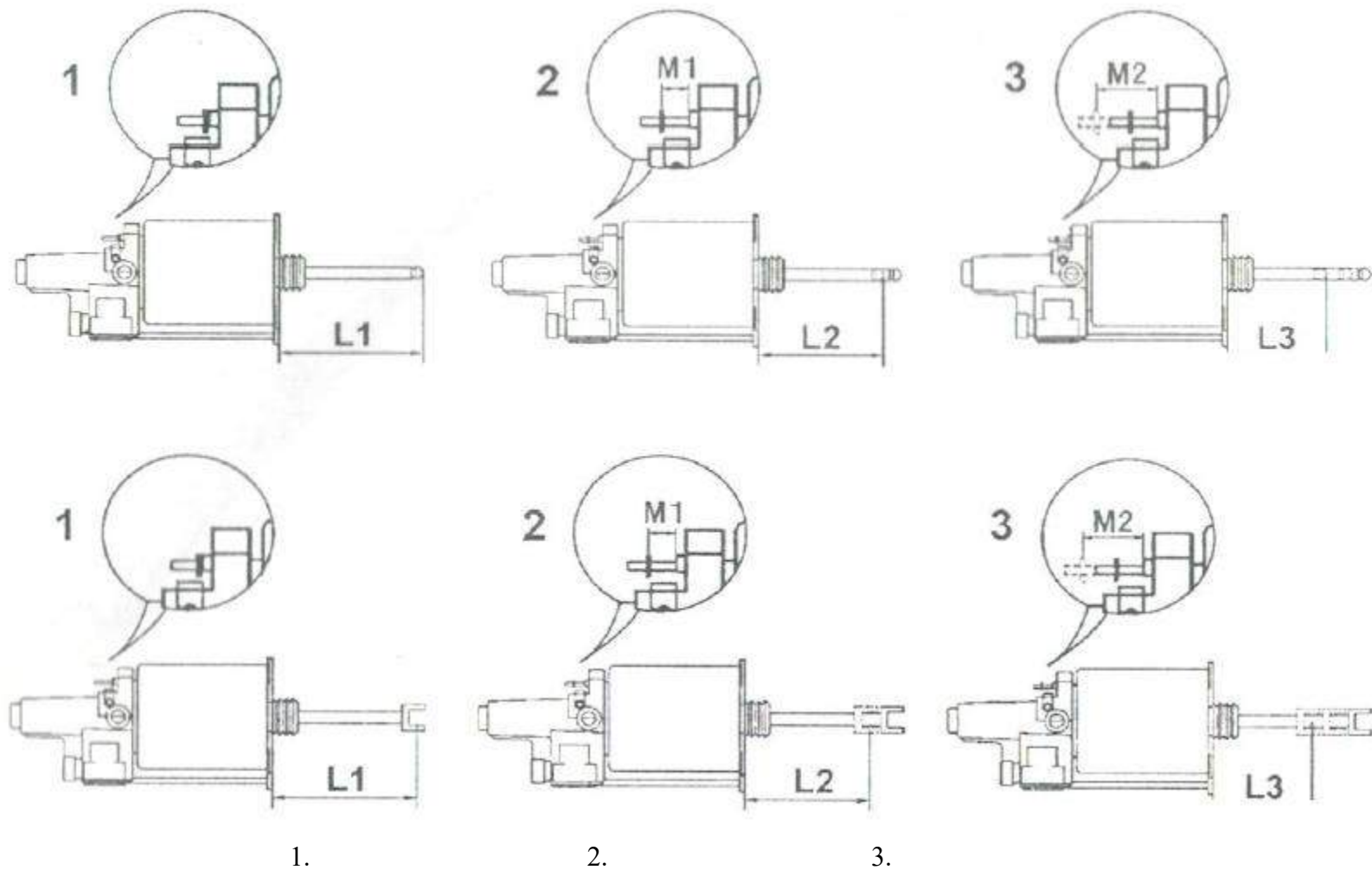

Состояние без установки усилителя

Состояние с установкой усилителя

Состояние износа фрикционных накладок

Вытяжное сцепление

Перед установкой усилителя сцепления (то есть в свободном состоянии), $L1=128\text{мм}$, после установки усилителя $L2=93\text{мм}$, толкатель приводит цилиндр перемещать назад, при этом индикатор износа одновременно перемещается назад на 35мм , по мере износа ведомого диска индикатор износа перемещается назад. При расстоянии от стопорного кольца индикатора износа до торца выступа 63мм , износ ведомого диска уже становится 3мм , при этом следует заменить ведомый диск.

Контрольное измерение износа ведомого диска вытяжного сцепления	Состояние без установки усилителя	Состояние с установкой усилителя		Состояние износа фрикционных накладок
	L1 перед установкой усилителя сцепления	L2 после установки усилителя сцепления	Величина перемещения индикатора износа назад M1	Расстояние от стопорного кольца индикатора износа до торца выступа M2 (при износе ведомого диска 3мм необходимо заменить ведомой диск)
Шаньчи	128mm 128 мм	93mm 93мм	35mm 93мм	63mm 93мм

Проверка и замена масла КПП

Первая замена

5000 км пробега нового автомобиля.

Нормальная проверка

Через каждые 10000 км пробега.

Нормальная замена

Следует сокращать цикл замены масла через каждые 30000 км пробега или длительное время в условиях большой нагрузки или в сильно загрязненной среде.

Способ проверки

Отвинтить герметичную пробку отверстия для заправки и проверки уровня масла КПП. Уровень масла принимается по состоянию на нижней кромке отверстия пробки. При недостатке добавить.

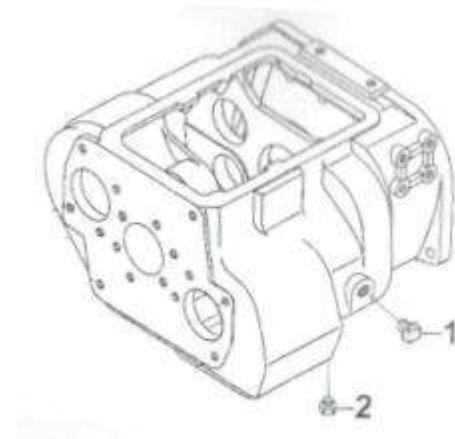

1.

Отверстие для
заправки и
проверки уровня
масла

2

Сливная
пробка

Способ замены

Необходимо заменить смазочное масло при горячем состоянии автомобиля. При замене сначала отвинтить сливную пробку, выпустить масло из КПП, очистить сливную пробку (на пробке имеется магнит, который адсорбирует железную стружку, накопленную в масле) и переустановить ее. Заправить новым смазочным маслом через отверстия для заправки и проверки уровня масла, чтобы уровень масла был равным с нижней плоскостью заливной горловины.



Внимание:

1.

Слишком низкий уровень масла может выжечь подшипник и шестерню, слишком высокий уровень масла может вызвать перегрев и утечку масла.

2.

Вентиляционная пробка всегда должна оставаться открытой.

Техническое обслуживание и регулировка тормоза

Рычаг ручной регулировки

Нормальная проверка: проверить и регулировать тормозной зазор через каждые 5000км пробега.

Зазор между тормозным барабаном и фрикционной накладкой тормозной колодки: в середине тормозной колодки: 0,3-0,5 мм

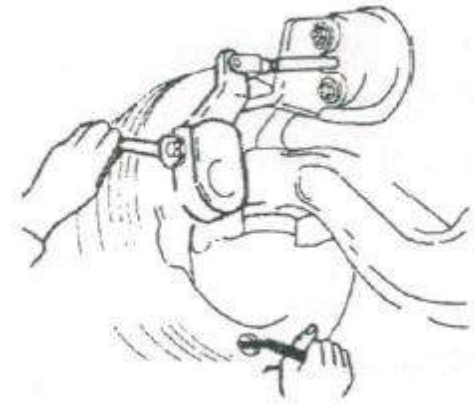

Способ местной регулировки

1.

Надеть накидной ключ на головку оси червяка. Вращать ось червяка, чтобы фрикционная накладка соприкасалась с тормозным барабаном, затем обратно вращать ось червяка на 1/2 оборота. При этом тормозной барабан должен быть свободным во вращении и не сталкиваться с любыми деталями.

2.

Проверить ход толкателя тормозной камеры, который должен находиться в диапазоне 25 ± 5 мм.



Внимание:

Часто проверять тормозной зазор. При ощущении слабости торможения необходимо своевременно отрегулировать. При регулировке тормоза необходимо обратить внимание на нижеследующие пункты:

1.

Строго запрещается изменять ход толкателя методом поворота соединяющей вилки толкателя тормозной камеры.

2.

При регулировке заднего тормоза необходимо остановить автомобиль на ровном месте и обеспечить давление воздушного баллона более 700 кПа.

3.

Заградить колеса треугольными подкладками спереди и сзади. Зазор тормоза только может быть регулирован после расторможения стояночного тормоза.

Проверка хода тормозной педали

1.

Слегка нажать на тормозную педаль и проверить ее свободный ход, нормальная величина которого составляет 12-18мм.

2.

Необходимо обеспечить, чтобы отсутствовало явление заедания при полном нажатии на тормозную педаль.

3.

Необходимо обеспечить, чтобы слышался шум выпуска воздуха при освобождении педали.



Проверка воздухоосушителя

Период замены:

Воздухоосушитель предназначен для сушки сжатого газа от воздушного компрессора, чтобы сухой и чистый газ поступил в воздушный баллон.

Период замены

Сушильный барабан или сушильный агент воздухоосушителя: замена осуществляется через каждые 30000 км или 6 месяцев. Для автомобиля, работающего в течение длительного времени при плохом условии (например, при влажном воздухе или в горном районе), рекомендуется целесообразно сократить период замены.

Проверка застоя

Необходимо еженедельно проверить наличие застоя в воздушном баллоне (в зимний период и в холодном районе рекомендуется ежедневная проверка после окончания работы автомобиля). Проверка осуществляется путем потягивания спускного клапана под воздушным баллоном или сталепроволочного крюка под рамой воздушного баллона. При наличии застоя необходимо заменить сушильный барабан или сушильный агент.



Выключатель воздухоосушителя



Индикатор нагрева воздухоосушителя

Проверка выпускного отверстия

В процессе заправки воздухом перед троганием с места, при обнаружении утечки воздуха в выпускном отверстии сушилки в сборе проверить выпускной клапан. При неплотном закрытии выпускного отверстия, вызванном из-за наличия посторонних предметов, масляной грязи и т.д., очистить выпускной клапан. Давление в воздушном баллоне проектировано в определенном диапазоне. Когда давление в трубопроводах превышает верхний предел, давление будет разгружено, а воздух будет выпущен из выпускного отверстия сушилки. Такой выпуск воздуха является нормальным явлением. Выпускной клапан закрывается только при снижении давления донижнего предела. Система трубопроводов снова заправляется воздухом.

Обогрев воздухоосушителя

При температуре окружающей среды ниже 5°C, необходимо запускать электрическое нагревательное устройство воздухоосушителя во избежание невозможности нормальной эксплуатации выпускного отверстия сушилки из-за обледенения. Включить выключатель обогрева воздухоосушителя на приборном щитке. Индикаторная лампа обогрева воздушной сушилки одновременно загорается.



Внимание: В один месяц перед заморозком в зимний период каждого года обратить особое внимание на проверку застоя в воздушном баллоне. В это время рекомендуется заменить новым сушильным барабаном или сушильным агентом, чтобы обеспечить эффективность сушки воздуха и предотвратить застой и обледенение в воздушном канале.

Проверка и замена гидравлического масла гидроусилителя руля

Период проверки: через каждые 5000 км пробега

Первая замена: через первые 5000 км пробега

Период замены: через каждые 20000 км пробега или при ухудшении свойств масла или слишком большом количестве посторонних предметов.

В процессе эксплуатации автомобиля необходимо часто проверить количество в резервуаре, а также проверить жидкость на отсутствие ухудшения. При обнаружении плохого состояния необходимо своевременно добавить или заменить. При проверке уровня жидкости очистить масляный бак. Потом отвинтить масломерную иглу в сборе, очистить масломерную иглу и снова установить ее, затем снять масломерную иглу и наблюдать уровень жидкости. Если уровень жидкости не находится между верхним и нижним рисками в масломерной игле, необходимо добавить гидравлическое масло одинакового типа.

Способ замены

1.

Заградить колеса автомобиля спереди и сзади треугольными подкладками. Поставить КПП в нейтральное положение. Поднять переднюю ось домкратом, чтобы колеса в обеих сторонах отрывались от земли, или продольная тяга отрывается от сошки.

2.

Сначала очистить резервуар, потом открутить крышку резервуара и затянуть гайку, открыть крышку резервуара, открутить сливной болт

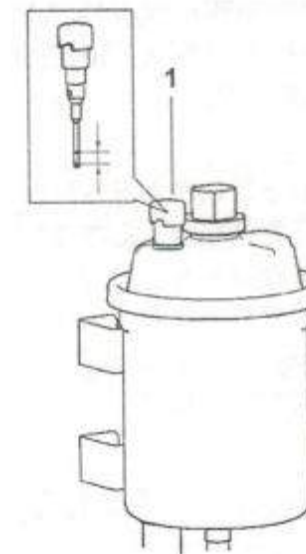

1. 加油盖带油标尺

Крышка заливной горловины с
масломерной иглой

рулевого механизма, неоднократно повернуть рулевое колесо до двух предельных положений и сливать остатки масла из масляного насоса и резервуара. При необходимости можно заставить двигатель работать в холостом ходу и вращать рулевое колесо налево и направо в несколько раз до предельных положений, пока масло не течет из горловины.

3.

После полностью слива жидкости из системы затянуть сливной болт. Заменить или очистить фильтрующий элемент резервуара.

4.

Залить в масляный резервуар чистое масло, дать двигателю работать на холостом ходу в течение 3-5 секунд. После выключения проверить уровень масла и заправить масло. Повторите вышеописанную процедуру не менее трех раз. В целом процессе заправки не допускается слишком быстрое снижение уровня масла или отсутствие масла в резервуаре во избежание вступления воздуха в систему.

5.

Заставить двигатель работать на холостом ходу в течение 2 мин., затем выключить двигатель и проверить соответствие уровня масла в резервуаре требованию.

6.

Заставить двигатель работать. Вращать рулевое колесо от левого предельного положения в правое предельное положение и повторять много раз вплоть до прекращения снижения уровня масла и отсутствия пузырей. А в конце добавлять масло до указанного уровня (то есть уровень масла находится между верхней и нижней рисками масломерной иглы).



Внимание:

1.

Запрещается заправка гидравлическим маслом при эксплуатации двигателя.

2.

При дозаправке маслом необходимо добавить однотипное гидравлическое масло.

3.

При работе двигателя на холостом ходу поворачивать рулевое колесо вправо и влево для отвода воздуха из

системы.

4.

При проверке уровня масла необходимо заглушить двигатель.

5.

Не удерживайте рулевое колесо в крайних положениях более чем на 15 секунд! В данном случае следует немного повернуть рулевое колесо во избежание повреждения гидроусилителя руля.

Проверка величины свободного хода рулевого колеса

При техническом обслуживании через каждые 5 000 км следует проверить величину свободного хода рулевого колеса. Величина свободного хода влево или вправо в среднем положении не должна превышать 15°. При слишком большой величине свободного хода следует принять следующие меры:

1.

Проверить и отрегулировать зазор подшипника передней ступицы.

2.

Проверить соединительные головки поперечных и продольных рулевых тяг на наличие ослабления, при ослаблении следует их регулировать. Способ регулировки соединительной головки продольной рулевой тяги: закрутить пробку до конца специальным коленчатым ключом, потом вернуть ее обратно на 1/4-1/2 оборота, запереть пробку шплинтом.

3.

Проверить состояние согласования конуса шарового пальца поперечных и продольных рулевых тяг с коническими отверстиями верхнего и нижнего рычагов, затянуть гайку шарового пальца, потом ударить по соединительным головкам молотком, потом закрутить гайку на 1/3-1/2 оборота до начала вставки разводного шплинта. Не допускается ослабление гайки для вставки

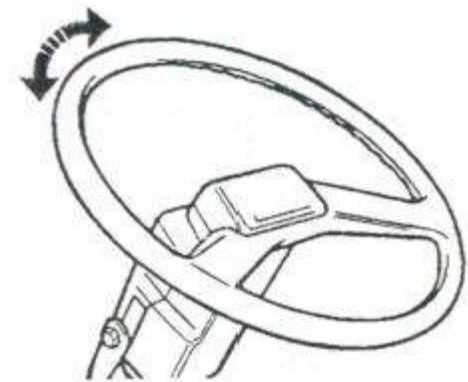

шплинта.

4.

Проверить соединение рулевой сошки с шлицами вала коромысла рулевого механизма и его крепежные болты на наличие ослабления.

5.

Проверить и регулировать сцепление вала коромысла рулевого механизма с реечно-поршневым механизмом.

Техническое обслуживание подвески

Техническое обслуживание листовой рессорой

После завершения ходовой обкатки нового автомобиля в начале эксплуатации под высокой нагрузкой следует затянуть передние и задние гайки для U-образного болта по установленному моменту под полной нагрузкой, потом повторно затянуть их 3 раза через каждые 200-300 км пробега.

В процессе движения и обслуживания строго запрещается ударить боковую сторону и поверхность листовой рессоры металлическим изделием, в противном случае след от удара может стать очагом усталостного излома, что приводит к нанесению предварительной трещины и постепенное расширения, тем самым к предварительному разрушению листовой рессоры.

Техническое обслуживание балансирной подвески

После завершения ходовой обкатки нового автомобиля в начале эксплуатации под высокой нагрузкой следует затянуть передние и задние гайки для U-образного болта по установленному моменту под полной нагрузкой; затянуть стяжные гайки кронштейна балансира и рамы, гайки для соединительного болта угловой пластины и крестовины рамы шасси по установленному крутящему моменту, потом повторно затянуть их 3 раза через каждые 200-300 км пробега. После пробега 2 000 км повторно проверить и затянуть стяжные гайки кронштейна балансира и рамы шасси, а также гайки для соединительного болта угловой пластины и крестовины рамы шасси. После пробега автомобиля 5 000 км, проверять и затягивать стяжные гайки кронштейна балансира и рамы шасси, а также гайки для соединительного болта угловой пластины и крестовины рамы шасси через каждые 5 000 км пробега.

Затянуть передние и задние гайки для U-образного болта под полной нагрузкой через каждые 10 000 км пробега. Одновременно проверить соединительные болты кронштейна балансира и рамы шасси на наличие ослабления, при ослаблении следует вовремя затянуть по установленному крутящему моменту.

Заменить смазку ступицы подшипника балансира через каждые 10 000 км пробега. При замене смазки следует очистить смазочный штуцер и смазываемое место, потом заливать новую смазку через смазочный штуцер на ступице подшипника балансира, пока смазка не выливается из предохранительного клапана.

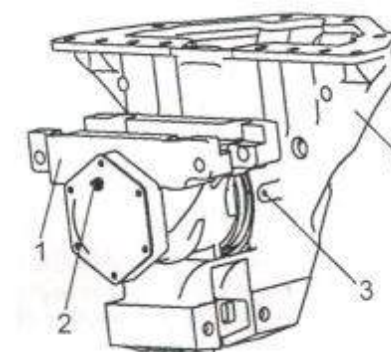

- | | | | |
|----|------------------------------|----|--------------------------|
| 1. | Ступица подшипника балансира | 3. | Предохранительный клапан |
| 2. | Смазочный штуцер | 4. | Кронштейн балансира |

Задний мост

Проверка уровня масла в главном редукторе

Одноступенчатый редуктор марки Дунфэн

Первая замена выполняется после ходовой обкатки нового автомобиля с пробегом 1500-2500 км.

Нормальная проверка выполняется через каждые 5 000 км пробега. Способ проверки

Способ проверки

Отвернуть герметичную пробку смотрового окна для уровня масла, уровень масла определяется по нижней кромке смотрового окна, добавить масло при недостатке. Одновременно проверить и промыть вентиляционную пробку.

Нормальная замена

Через каждые 30 000 км пробега.

Способ замены

Заменить смазку главного редуктора в горячем состоянии. При замене сначала отвернуть сливную пробку, слить все смазочное масло, очистить сливную пробку и

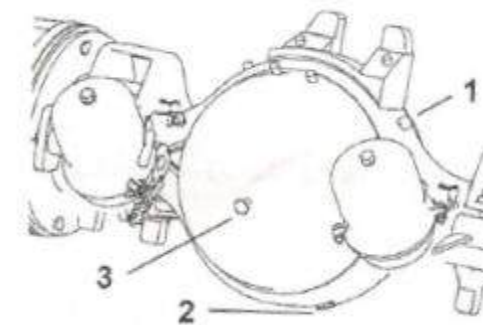

- | | | |
|-----------------------|----|---|
| 1. | 3. | 孔 |
| Вентиляционная пробка | . | Смотровое окно для уровня масла заднего моста |
| 2. | | Сливная пробка заднего моста |

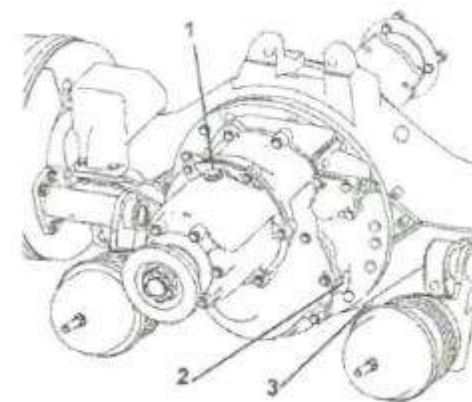

- | | |
|--------------------------------------|-------------------------------|
| 1. | 3. |
| Заправочное отверстие среднего моста | Сливная пробка среднего моста |

установить ее повторно, добавить новое смазочное масло из смотрового окна (заправочное отверстие для среднего моста) до выравнивания уровня масла и нижней плоскости заправочной горловины.

2. 中桥油面观察孔

Смотровое окно для уровня масла среднего моста



Внимание:

1.

При заправке маслом не допускать попадания пыли или грязных предметов в главный редуктор, всегда обеспечить бесперебойность вентиляционной пробки.

2.

Следует поддерживать уровень масла на нормальной высоте, слишком высокий или слишком низкий уровень будет влиять на работу.

Проверка давления в шинах и протектора

1.

Проверить соответствие давления в шинах требованиям с помощью барометра, при недостатке следует накачать шины.

2.

Проверить шину на присутствие в протекторе застрявших посторонних предметов, удалить посторонние предметы.

3.

Проверить глубину рисунка протектора. Если глубина составляет менее 1,6 мм (на автомагистралях менее 2,4 мм), шины должны быть заменены. Глубину рисунка протектора шины нужно измерять как минимум в 6 разных точках.

4.

Барометрическое давление является давлением воздуха при нормальном рабочем режиме. При увеличении нагрузки соответственно повышается барометрическое давление; скорость движения соответственно снижается.

5.

Высокое или низкое давление снижает срок службы шин и увеличивает расход топлива автомобиля.

6.

В зависимости от нагрузки автомобиля, высокое давление составляет 550 кПа. В нормальном случае, давление в шинах передних колес ниже давления в шинах задних колес. Как правило, накачанные шины автомобиля выполняется один раз в 6 месяцев.

Периодическая проверка развала-схождения колес

Развал-схождение колес, это регулировка углов установки передних и задних колес. Неправильный развал-схождение может привести к неравномерному износу шин передних колес; Неправильный развал-схождение задних колес может привести к неравномерному износу не только шин ведущих колес, но и шин передних колес.

При установке положения передних колес учитываются два угла – угол схождения и угол развала. Угол схождения передних колес должны быть в пределах 1-3 мм, а угол развала - $1^{\circ} \pm 30''$.

Развал-схождение задних колес в основном имеет в виду угол перекоса заднего моста и угол разгона. При большой величине угла перекоса заднего моста и угла разгона заднего моста возникает нехарактерный износ на всех колесах автомобиля. Когда перекашивало задний мост, необходимо проверить деформацию рессоры заднего моста, износ узла штанга толкателя и т.д., а также своевременно заменить их.

Регулировка развала-схождения передних колес

Через каждые 20.000 км пробега необходимо проверять схождение каждого управляемого моста. Рекомендуемое значение схождения передних колес переднего моста составляет 1-3 мм.

Способ регулировки схождения передних колес

1. Остановить автомобиль на ровной площадке. Поднять переднюю ось, чтобы колеса находились на положении прямолинейного движения.

2.

Освободить болты хомута на поперечной тяге. Чтобы отрегулировать требуемую величину схождения, вращать поперечную тягу с помощью трубного ключа.

3.

При регулировке можно сделать отметку в середине рисунка протектора левой и правой шин. Измерить величину В на прямо переднем направлении передней оси, затем измерить величину А вращением отметки на прямо заднее направление.

4.

Схождением является разница между величинами А и В.

5. После регулировки затянуть болты хомута моментом 38-42 Н.м.

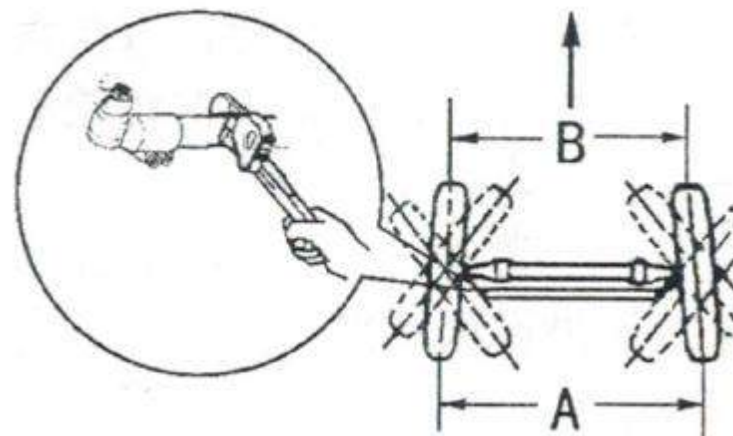

Проверка развала-схождения задних колес

Развал-схождение задних колес в основном имеет в виду угол перекоса заднего моста θ и угол разгона ω . При большой величине угла перекоса заднего моста θ и угла разгона ω заднего моста возникает нехарактерный износ на всех колесах автомобиля.

Методы измерения угла θ перекоса заднего моста и угол ω разгона ограничиваются контрольно-измерительными методами. Поэтому обычно они измеряются с помощью расстояний между шейками вала на левой и правой сторонах А и В. Разница между расстояниями между шейками вала на левой и правой сторонах должна быть не более 5 мм;

1.

Остановить автомобиль на ровной поверхности земли. Поставить рулевое колесо в промежуточное положение, чтобы шины первого поворотного переднего моста находились в промежуточном положении прямого движения;

2.

Сначала визуально проверить, находится ли шина заднего моста в промежуточном положении. При неточной визуальной проверке можно определить следующими способами:

а.

Измерить расстояния между шейками вала (в центре крышке ступицы) на левой и правой сторонах двойного заднего моста, как показано на правом рисунке. Если разница между расстоянием между шейками вала на левой стороне А и расстоянием между шейками вала на правой стороне В составляет более 5 мм, то задний мост имеет перекос;

б.

Или замерить расстояние между передней и задней центральными точками левой и правой шин на одном и том же мосте и боковой плоскостью рамой, как показано на рисунке. Если разница между расстоянием от центральной задней точки на правой стороне шины заднего моста до боковой плоскости рамы Н1 и расстоянием от передней центральной точки на правой стороне шины заднего моста до боковой плоскости рамы Н2 составляет более 5 мм, то задний мост имеет перекос (данный способ пригоден и для отдельного заднего моста).

3.

Если вышеуказанными способами определен перекос заднего моста, то необходимо проверить деформацию рессоры заднего моста, износ узла штанга толкателя и т.д., а также своевременно заменить их.

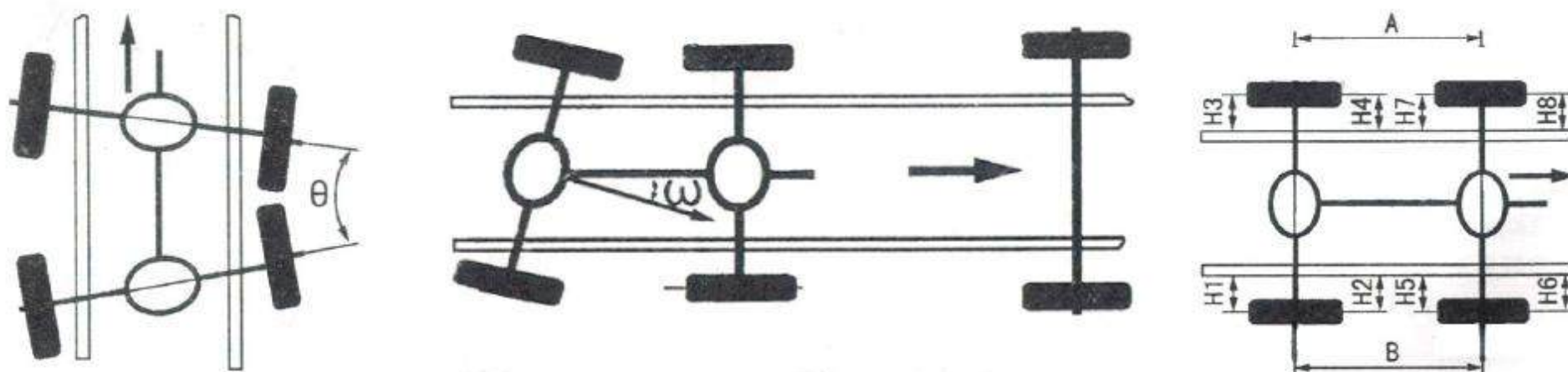

Приспособление для накачки шин

Приспособление для накачки шин непосредственно отбирает воздуха из воздушного баллона с помощью клапана отбора воздуха. Оперативные процедуры заключаются в следующем:

1.

Отвинтить заглушку клапана отбора воздуха, а затем стыковать шланг накачки шины с клапаном отбора воздуха, и затянуть соединение.

2.

Запустить двигатель. Воздушный компресс начинает работать. В процессе накачки необходимо поддерживать работу двигателя на средней скорости.

3.

После повышения давления в воздушном баллоне до $6,5 \times 100$ кПа навести другой конец шланга накачки шины на ниппель шины и проверить давление барометром, чтобы давление в шинах достигло указанной величины;

4.

Демонтировать шланг накачки шины, ввинтить заглушку клапана отбора воздуха, затем остановить двигатель.



Техническое обслуживание подшипника ступицы

Техническое обслуживание подшипника ступицы колес выполняется через каждые 10 000 км пробега. Снять колесо и тормозной барабан, очистить подшипник ступицы, затем удалить загрязненную и ухудшившуюся смазку во внутренней ступице. Наполнить консистентной смазкой зазор между внутренним вставным кольцом подшипника и роликом сепаратора и нанести тонким слоем консистентной смазки на внутренней и внешней

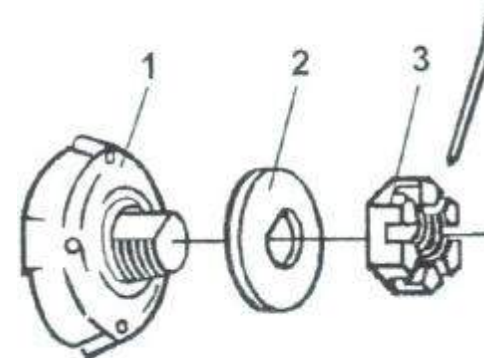

поверхностях подшипника, после чего можно провести сборку.

Регулировка подшипника передней ступицы

1.

Затянуть стопорную гайку моментом 200 Н.м. Вращать ступицу на 2-3 оборота, чтобы подшипник полностью прилегал.

2.

Затянуть стопорную гайку моментом 200 Н.м.

3.

Для удобства сборки шплинта и получения правильного предварительного натяжения подшипника ступицы допускается вращать стопорную гайку обратно на 30°.

4.

Вращать ступицу на 2-3 оборота и измерить касательную силу на болтах ступицы, которая должна быть 20 -55 Н.

5.

Проникнуть шплинт, чтобы стопорить.

Регулировка подшипника задней ступицы

1.

Затянуть регулировочную гайку и одновременно вращать колесо, чтобы подшипник находился в правильном положении.

2.

Затянуть регулируемую гайку с моментом не менее 500 Н.м, затем ослабить регулируемую гайку на 1/4-1/6 оборота.

1.

Ступица

2.

Упорный
антифрикционный
диск

3.

Стопорная
гайка

3.

При этом колесо должно быть свободным во вращении и без значительного осевого размещения и колебания. Установить фиксатор и крепежный винт.



Внимание:

1.

1. Необходимо перерегулировать, чтобы винт замковой пластинки наводил на регулировочную гайку, и ослабление регулировочной гайки было минимальным.

Монтаж и демонтаж запасной шины

Устройство для запасной шины находится на средней и задней части автомобиля. Операция по снятию запасной шины заключается в следующем:

1.

Отвинтить гайки для фиксации запасной шины. Запасную шину можно использовать после ее снятия.

2.

Монтаж запасной шины осуществляется в обратной последовательности.

Замена шины

Снятие шины

1.

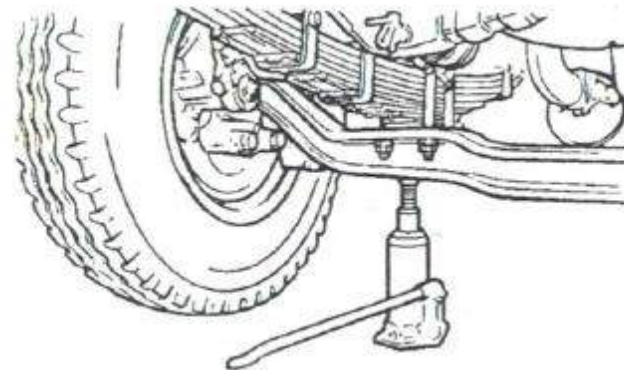

Поднятие передней оси

Заградить задние колеса (передние колеса) спереди и сзади треугольными подкладками при снятии шины переднего колеса (заднего колеса).

2.

Отвинтить колесные гайки с помощью торцового ключа для колесной гайки в бортирументе.

3.

Поднять одну сторону оси автомобиля домкратом, чтобы колеса слегка отрывались от земли.

4.

Очистить гайки для колесных болтов чистой водой и промокнуть их машинным маслом или нанести консистентной смазкой.

5.

Демонтировать колесные гайки.



Внимание:

1.

При демонтаже гаек, в случае наличия ила и песка и других загрязнений в резьбе сначала очистить водой или машинным маслом от ила и песок, затем нанести небольшим количеством консистентной смазки на обнаженной части резьбы, в конце концов, демонтировать гайки. Цель такого поступка заключается в предотвращении отрыва или блокирования резьбы при сравнительно большом моменте демонтажа.

2.

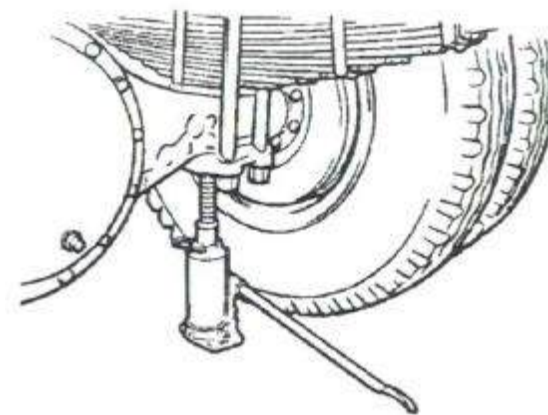

Поднятие заднего колеса

При установке гаек нанести гайки машинным маслом или консистентной смазкой, таким образом, можно обеспечить нормальную работу пары резьбы во избежание отрыва или блокирования резьбы.

Установка шины

1.

Надеть отверстия для болтов обода шины на болты ступицы с помощью ваги.

2.

Затянуть колесные гайки при регулировке болтов ступицы до центрального положения отверстия для болтов.

3.

Медленно спустить колеса до касания земли домкратом.

4.

Затянуть колесные гайки до заданного момента 550-650 Н.м в три раза по диагональной последовательности.

5.

Каждый раз после переустановки колесных гаек в течение 200-500 км с начала эксплуатации или 1-2 дня повторно затянуть гайки по заданному моменту. Момент повторной затяжки 550-650 Н.м.

Добавка моющей жидкости.

При покойном и горизонтальном состоянии добавлять моющую жидкость до положения ниже метки "MAX", как показано на рисунке. Запрещено использование неустановленной моющей жидкости.

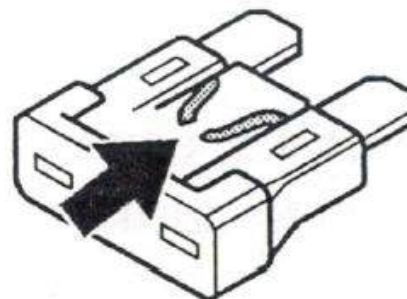
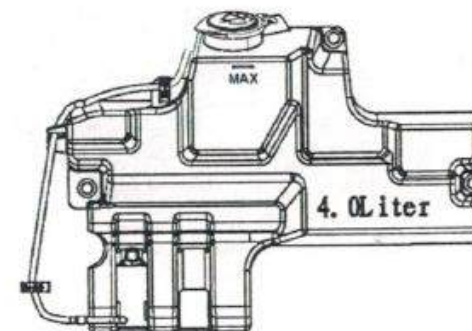
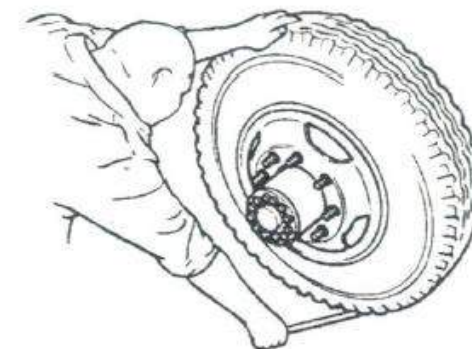

Плавкий предохранитель

При замене плавкого предохранителя следует уточнить нагрузку используемого плавкого предохранителя. Если новый плавкий предохранитель легко перегорел, то необходимо найти причину и провести ремонт. Если невозможно устранить неисправности, просим Вас своевременно связаться с центром (станцией) технического обслуживания компании.



Предупреждение:

Строго запрещено использовать простой проводник или плавкого предохранителя с другим напряжением.

Размещение света

Размещение света вне кабины

1.

Передняя комбинированная лампа: Две лампы - симметричная лампа слева и справа (включая передний указатель поворота, лампу положения, фару дальнего света и фару дальнего/ближнего света);

2.

Боковой отражатель: Два отражателя - симметричные слева и справа;

3.

Лампа освещения земли при повороте: Две лампы - симметричная лампа слева и справа; (поставляемая по желанию заказчика).

4.

Боковой указатель поворота: Два отражателя - симметричные слева и справа;

5.

Передняя габаритная фара: Две фары - симметричная слева и справа;

6.

Передний опознавательный огонь: три огня.

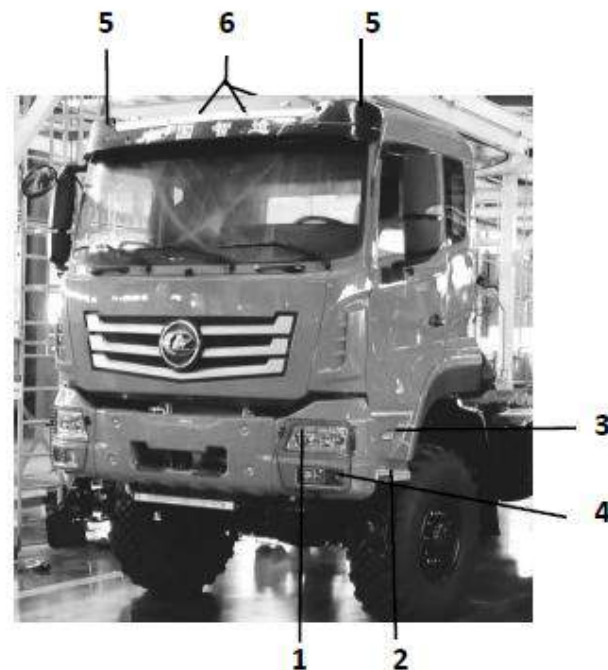

1.

Передняя комбинированная лампа

2.

Боковой отражатель

3.

Лампа освещения земли при повороте

4.

Передняя противотуманная фара

5.

Передняя габаритная фара

6.

Передний опознавательный огонь

Передняя комбинированная лампа

1. Лампа положения
2. Фара дальнего света
3. Фара дальнего/ближнего света
4. Передний указатель поворота

Задняя комбинированная лампа

1. Левая габаритная задняя фара
2. Левый указатель поворота
3. Левый стоп-сигнал
4. Левая лампа положения
5. Левая задняя противотуманная фара

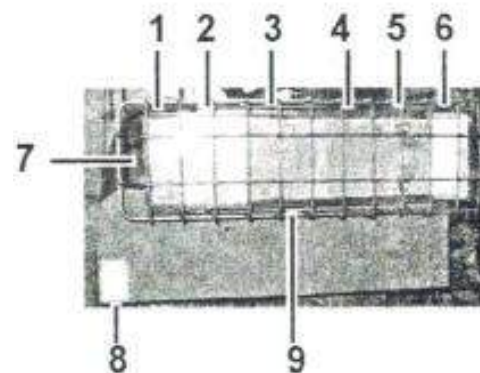

6.

Левый фонарь заднего хода

7.

Боковой восстанавливающий отражатель и боковой опознавательный огонь

8.

Задний восстанавливающий отражатель

9.

Фонарь номерного знака (только для левой задней комбинированной лампы)

Правая задняя комбинированная лампа симметрична с левой.

Способ регулировки света

Передняя комбинированная лампа

Механизм регулировки света вверх и вниз: отрегулировать вниз вращением его по часовой стрелке, а отрегулировать вверх вращением его против часовой стрелки. Регулировочный момент 0,35 Н.м-0,5 Н.м.

Механизм регулировки света налево и направо: отрегулировать направо вращением его по часовой стрелке, а отрегулировать налево вращением его против часовой стрелки. Регулировочный момент 0,35 Н.м-0,5 Н.м.

Подготовка

1.

Требуется ровная площадка для регулировки света. Используемый экран должен быть перпендикулярен площадке.

2.

Автомобиль должен быть ненагруженным с одним водителем и нормальным давлением шины.

3.

Автомобиль должен быть перпендикулярен экрану, расстояние от базового центра передней фары до экрана составляет 10 м.

4.

Нанести горизонтальную базовую линию на экране. Высота базовой линии равна высоте над землей центра передней фары. Высота отмечена Н. Нанести линию положения базового центра левой и правой передней фары на горизонтальной базовой линии в соответствии с положением передней фары автомобиля.

Регулировка положение облучения луча ближнего света

Осветить луч ближнего света на экран. Требуется:

Сначала преградить правую переднюю комбинированную лампу, чтобы луч не утекал. Отрегулировать механизм регулировки света вверх и вниз, чтобы высота средней точки или угла поворота затемняющейся линии для отсечки луча ближнего света в дальнем/ближнем свете левой лампы находилась в диапазоне 0,6 Н-0,8Н; Отрегулировать механизм регулировки света направо и налево, чтобы отклонение налево горизонтального направления луча ближнего света в дальнем/ближнем свете находилось в диапазоне 170 мм, а отклонение направо - в диапазоне 350 мм.

После регулировки луча левого ближнего света, преградить левую переднюю комбинированную лампу, чтобы луч не утекал. Отрегулировать правый луч ближнего света в дальнем/ближнем свете, чтобы высота средней точки или угла поворота затемняющейся линии отсечки луча ближнего света в дальнем/ближнем свете правой лампы находилась в диапазоне 0,6 Н-0,8Н. Отклонение налево горизонтального направления луча ближнего света должно быть в диапазоне 170 мм, а отклонение направо - в диапазоне 350 мм.

Регулировка положения облучения луча дальнего света

Осветить луч ближнего света на экран. Требуется:

Сначала преградить правую переднюю комбинированную лампу, чтобы луч не утекал. Отрегулировать механизм регулировки света вверх и вниз, чтобы высота луча дальнего света в дальнем/ближнем свете левой лампы находилась в диапазоне 0,8Н-0,95Н; Отрегулировать механизм регулировки света направо и налево, чтобы отклонение налево горизонтального направления луча дальнего света в дальнем/ближнем свете находилось в диапазоне 170 мм, а отклонение направо - в диапазоне 350 мм. Способ регулировки луча одного дальнего света левой лампы одинаковый с регулировкой луча дальнего/ближнего света.

После регулировки луча левого ближнего света, преградить левую переднюю комбинированную лампу, чтобы луч не утекал. Отрегулировать правый луч ближнего света в дальнем/ближнем свете, чтобы высота луча ближнего света в дальнем/ближнем свете правой лампы находилась в диапазоне 0,8Н-0,95Н. Отклонение налево горизонтального направления луча дальнего света должно быть в диапазоне 350 мм, а отклонение направо - в диапазоне 350 мм. Способ регулировки луча одного дальнего света правой лампы одинаковый с предыдущей процедурой.

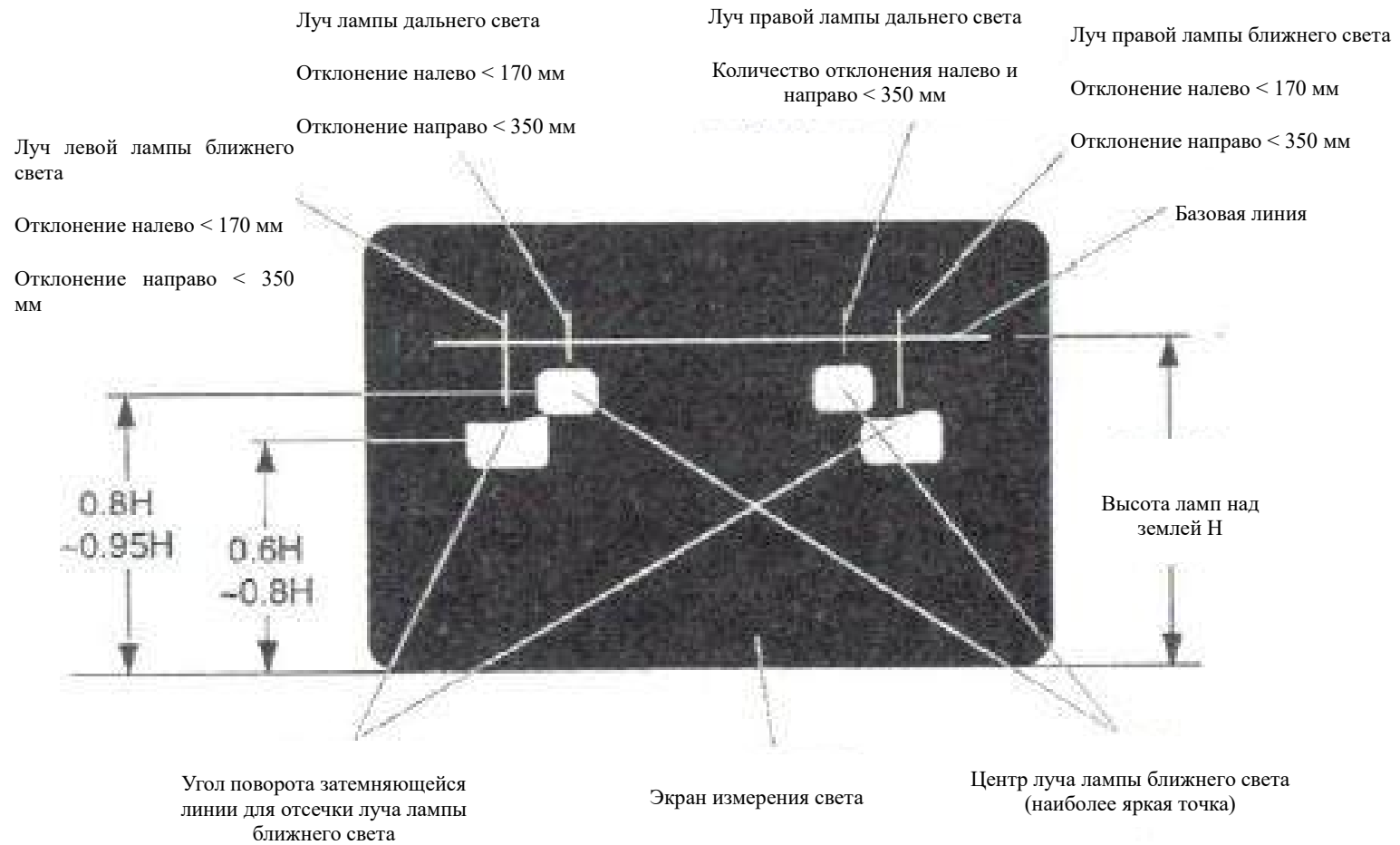

Запуск с помощью вспомогательного питания

При отсутствии электричества аккумулятора будет трудно запустить двигатель. Для начала движения автомобиля можно использовать запуск его вспомогательным питанием. Процедура соединения:

1.

Выключить двигатель автомобиля с исправным аккумулятором.

2.

Соединить одну сторону кабеля усилителя (красный цвет) с клеммой положительного полюса аккумулятора, не имеющего электричества, а другую сторону кабеля с клеммой положительного полюса аккумулятора, имеющего электричество. Соединить одну сторону другого кабеля усилителя (черный цвет) с клеммой отрицательного полюса исправного аккумулятора, а другую сторону кабеля к раме шасси автомобиля с аккумулятором, не имеющим электричества. Необходимо держаться вдали от

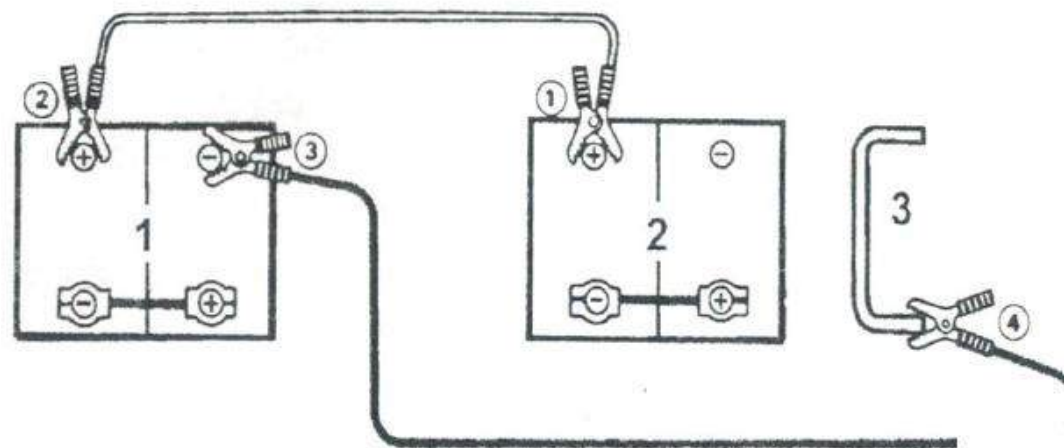

1.

2.

3.

Аккумулятор, имеющий электричества
Аккумулятор, не имеющий электричества
Рама

аккумулятора по возможности.

3.

После соединения кабеля усилителя запускать двигатель автомобиля с аккумулятором, не имеющим электричества. 4. После запуска двигателя демонтировать кабель в порядке, противоположном процедуре соединения.



Внимание:

1.

Этот способ используется только в аварийном случае, так что этот способ легко приведет к перегоранию плавкого предохранителя в электрическом контуре зарядки. При отсутствии электричества в аккумуляторе следует, в нормальном случае, демонтировать аккумулятор для зарядки.

2.

При демонтаже провода электропитания защищать от короткого замыкания электропитания.

3.

Несоблюдение вышеуказанных правил при запуске вспомогательным питанием может привести к повреждению электронных приборов автомобиля.

4.

Ни в коем случае не допускается запуск аккумулятором с напряжением 36 В, 48 В или более, который непосредственно приведет к повреждению электронных приборов автомобиля. И водитель и обслуживающий персонал обязаны соблюдать это требование.

Двухцилиндровое электрическое полноразгруженное устройство подъема кабины

1. Пробка продувки (горловина заправки)
2. Коромысло
3. Резервуар
4. Рукоятка переключения
5. Штуцер
6. Электродвигатель
7. Штуцер
8. Разъем 4-контактный штепсельный
9. Разъем 4-контактный штепсельный
- 10.

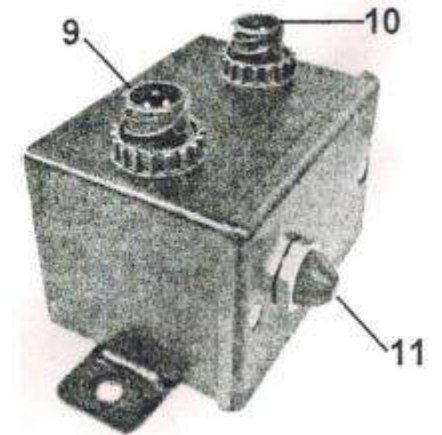
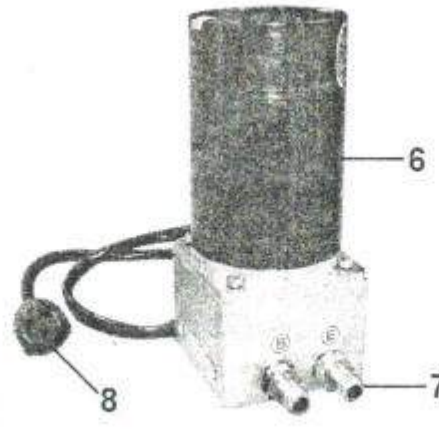
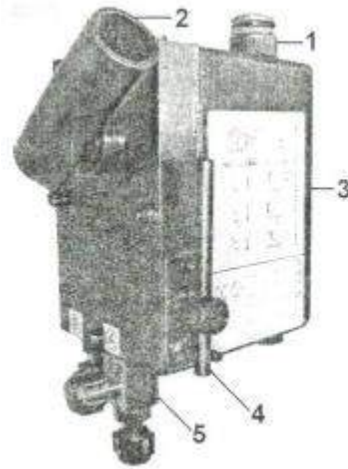

Разъем 3-контактный штепсельный

11.

Кнопка (толчковая)

12.

Штуцер

13.

Пробка сидящей пружины

14.

Штуцер

Направлением рукоятки переключения вверх осуществляется опрокидывание кабины вверх, а наклоном реверсивной рукоятки (вращать по часовой стрелке) осуществляется опрокидывание кабины вниз. На резервуаре имеются соответствующие признаки. В обычное время или в процессе движения автомобиля рукоятка переключения должна находиться в положение спуска (наклонения) (чтобы обеспечить следящую функцию цилиндра). Когда кабина скоро перекидывается через центр тяжести, при ручной накачке масла следует замедлить скорость движения рычага, при электрической накачке масла следует замедлить частоту нажатия на кнопки, по возможности заставить кабину опрокидываться на место за счет собственного веса, чтобы уменьшить удар при прибытии на место.

На штуцерах цилиндра и насоса приклеены липкие признаки А, В, D, Е соответственно. Способ соединения трубопроводов: навести штуцер А насоса на штуцер А правого цилиндра, навести штуцер В насоса на штуцер В правого цилиндра, навести штуцер Е ручного насоса на штуцер Е электрического насоса; навести штуцер D правого цилиндра на штуцер D левого цилиндра, навести штуцер В правого цилиндра на отверстие В левого цилиндра. При повторном соединении цилиндра и насоса после демонтажа нельзя ошибочно соединять трубопроводы, в противном случае кабину только поднимают, а нельзя спускать.

4-контактный штепсельный разъем устройства для подъема кабины используется для подключения электрического насоса, а 3-контактный штепсельный разъем используется для подключения проводов шасси автомобиля.

Для насоса применяется масла амортизатора J15 с температурой застывания — 55 °С, который пригодный в любых регионах и в любом сезоне.

В обычном случае можно использовать гидравлическое масло №32 или №46 с температурой застывания — 6 °С. При эксплуатации в холодном регионе необходимо соблюдать осторожность.

При добавке масла в масляный баллон надо отгородить горловину с помощью фильтрующей сетки с 100 мешей во избежание неисправности системы, вызванной попаданием посторонних предметов в масло в систему. Гидравлическое масло следует менять раз в год. Ухудшившееся гидравлическое масло легко вызовет неисправности системы.

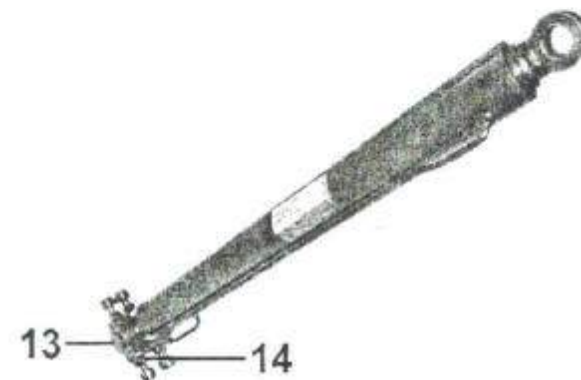
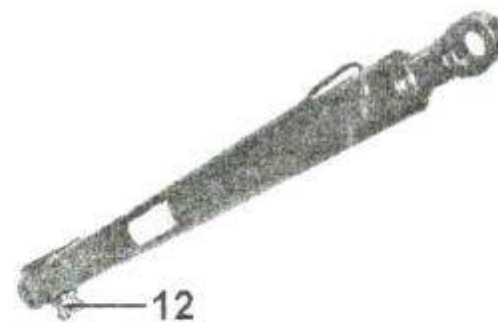

Количество заправки насоса для опрокидывания кабины

Дозирующая заправка осуществляется с помощью специального заправочного оборудования. Конкретные требования следующие:

Для одноцилиндровой полуразгруженной системы подъема: одноразовая заправка 480 мл до 500 мл;

Для одноцилиндровой полноразгруженной системы подъема: одноразовая заправка 600 мл до 620 мл;

Для двухцилиндровой системы подъема: заправка разделяется на два раза. После первой заправки 680 мл до 700 мл осуществляется операция по опрокидыванию до начала запуска кабины, после чего осуществляется вторая заправка 400 мл до 420 мл;

График регламентного технического обслуживания

График регламентного технического обслуживания данного руководства является уникальным графиком регламентного технического обслуживания. При эксплуатации сравните конкретную конфигурацию автомобиля. Данное техническое обслуживание осуществляется по конкретному состоянию для предметов разборки большого агрегата с целью поддержания технического состояния автомобиля.

Срок проверки и технического обслуживания

На данном графике технического обслуживания показаны предметы проверки и технического обслуживания и их срок на первом цикле; в дальнейшем во втором цикле осуществляется циркуляция по предметам первого цикла кроме обкаточного ухода. Срок проверки и технического обслуживания обозначается в виде пробега и количества месяцев. Когда пробег наступит раньше, техническое обслуживание осуществляется по пробегу; Когда количество месяцев наступит раньше, техническое обслуживание осуществляется по количеству месяцев. Пользователь должен осуществлять техническое обслуживание в строгом соответствии со спецификацией технического обслуживания по расположению технического обслуживания и интервалу пробега или месяцу.



Внимание:

При проведении технического обслуживания в соответствии с указанными предметами технического обслуживания пользователь должен целесообразно сократить интервал пробега технического обслуживания и добавить предметы работы по потребности в соответствии с функцией специальной работы и специфическими эксплуатационными условиями на местонахождении, чтобы обеспечить более разумную эксплуатацию и лучше надежность Вашего

автомобиля. Но нельзя удлинить интервал пробега.

Смыслы обозначений в графике технического обслуживания показаны ниже:

1.

А означает общий пробег (x 1000 км).

2.

В означает цифры месяцев.

3.

★ – предмет технического обслуживания нормального движения.

4.

☆ – предмет технического обслуживания в периода обкатки.

5.

А пробег технического обслуживания в период обкатки (1500-2500 км).

Двигатель

Предметы проверки и технического обслуживания	А	△	4	8	12	16	20	24	28	32	36	40	44	48
	В		1	2	3	4	5	6	7	8	9	10	11	12
Очистка двигателя в сборе	☆		★	★	★	★	★	★	★	★	★	★	★	★
Проверка и регулировка натяжения ремня	☆		★	★	★	★	★	★	★	★	★	★	★	★
Проверка и очистка фильтрующего элемента воздушного фильтра				★		★		★		★		★		
Замена фильтрующего элемента воздушного фильтра								★						★
Проверка характеристик ускорения и замедления и выхлопов	☆		★	★	★	★	★	★	★	★	★	★	★	★
Проверка компрессии в цилиндрах														

Двигатель

Предметы проверки и технического обслуживания	А	△	4	8	12	16	20	24	28	32	36	40	44	48
	В		1	2	3	4	5	6	7	8	9	10	11	12
Проверка и регулировка зазора клапана	☆			★				★			★			★
Проверка утечки воздуха, масла и воды из двигателя	☆		★	★	★	★	★	★	★	★	★	★	★	★
Проверка чистоты и остатка смазочного масла			★	★	★	★	★		★	★	★	★	★	★
Замена масла для двигателей	☆			★		★		★		★		★		★
Замена топливного фильтра в сборе				★		★		★		★		★		★
Проверка затяжки болтов крышки цилиндра	☆													★
Устранение осадков в топливном фильтре	☆		★	★	★	★	★	★	★	★	★	★	★	★
Проверка и закрепление гибкого кольца защиты от ветра	☆		★	★	★	★	★	★	★	★	★	★	★	★
Проверка функции термостата														★

Проверка нормальности работы радиатора													★
Очистка системы охлаждения двигателя													★
Проверка нормальности работы турбонагнетателя													★
Очистка фильтрующего элемента сапуна			★		★		★		★		★		★



Внимание:

1.

4 000 км.

2.

При появлении предупредительного сигнала перед достижением цикла проверки и замены или при работе двигателя в сравнительно плохом рабочем условии необходимо целесообразно сократить соответствующий цикл технического обслуживания.

3.

Обслуживание фильтрующего элемента воздушного фильтра производится через каждые 5000 км пробега на нормальном дорожном покрытии (в пылевом районе не больше 4000 км) или в случае, когда горит сигнальная лампа закупорки воздушного фильтра. Предохранительный фильтрующий элемент освобожден от обслуживания, его только заменяют. В нормальном рабочем режиме необходимо одновременно заменить внутренний и внешний фильтрующие элементы воздушного фильтра через каждые 30000 км пробега или после очистки и обслуживания

основного фильтрующего элемента более 5 раз.

4.

Очистка охлаждающей системы и замена охлаждающей жидкости двигателя выполняются через 2 года или 380000 км пробега.

Сцепление

Предметы проверки и технического обслуживания	А	△	5	10	15	20	25	30	35	40	45	50	55	60
	В		1	2	3	4	5	6	7	8	9	10	11	12
Проверка нормальности работы сцепления (включая проверку свободного хода педали сцепления)		☆	★	★	★	★	★	★	★	★	★	★	★	★
Проверка утечки масла из гидравлической системы сцепления и главного насоса и усилителя		☆	★	★	★	★	★	★	★	★	★	★	★	★
Проверка уровня гидравлического масла в масляном баке сцепления. При недостатке добавить		☆	★	★	★	★	★	★	★	★	★	★	★	★
Замена гидравлического масла сцепления												★		

КПП

Предметы проверки и технического обслуживания	A	△	5	10	15	20	25	30	35	40	45	50	55	60
	B		1	2	3	4	5	6	7	8	9	10	1	12
Очистка КПП и вентиляционной пробки	☆		★	★	★	★	★	★	★	★	★	★	★	★
Проверка утечки масла из КПП	☆		★	★	★	★	★	★	★	★	★	★	★	★
Проверка уровня масла КПП. При недостатке добавить	☆			★		★		★		★		★		★
Проверка выхода из строя или повреждения механизма управления	☆					★				★				★
Замена смазки КПП	☆					★				★				★
Замена масляного фильтра КПП (при его наличии)	☆													★
Проверка работы подшипника КПП												★		



Внимание: В случае длительной работы автомобиля при большой нагрузке или в серьезно загрязненной окружающей среде необходимо целесообразно сократить интервал пробега для замены смазочного масла КПП.

Тормозная система

Предметы проверки и технического обслуживания	А	△	5	10	15	20	25	30	35	40	45	50	55	60
	В		1	2	3	4	5	6	7	8	9	10	11	12
Проверка свободного хода тормозной педали	☆		★	★	★	★	★	★	★	★	★	★	★	★
Проверка эффективности торможения при движении автомобиля и тормозе. Проверка и регулировка тормозного зазора по потребности	☆		★	★	★	★	★	★	★	★	★	★	★	★
Проверка утечки воздуха из тормозных воздушных трубопроводов и элементов (клапанов) и устранение ее	☆		★	★	★	★	★	★	★	★	★	★	★	★
Проверка воды внутри воздушного баллона и воздухоосушителя (еженедельная проверка)	☆		★	★	★	★	★	★	★	★	★	★	★	★
Проверка и закрепление тормозного щита и проверка износа тормозного диска и фрикционных накладок	☆							★						★

Проверка момента обратной регулировки рычага автоматической регулировки (при его наличии)					★					★				★
Замена сушильного барабана или осушающих реагентов воздухоосушителя							★							★

Рулевая система

Предметы проверки и технического обслуживания	А	△	5	10	15	20	25	30	35	40	45	50	55	60
	В		1	2	3		5	6	7	8	9	10	11	12
Проверка утечки из рулевой системы	☆	★	★	★	★	★	★	★	★	★	★	★	★	★
Проверка свободного хода и работы рулевого колеса (включая проверку соединения узлов рулевой системы, соединения шариковых головок поперечных и продольных рулевых тяг, крепления рулевого механизма, кронштейна и т.д., а также крепления рычага поворотного кулака и сошки)	☆	★	★	★	★	★	★	★	★	★	★	★	★	★
Проверка количества масла в масляном баке рулевого управления с сервомеханизмом. При недостатке добавить	☆	★	★	★	★	★	★	★	★	★	★	★	★	★
Проверка и регулировка схождения передних колес	☆					★				★				★
Замена гидравлического масла рулевой системы и фильтрующего элемента резервуара	☆					★				★				★

Проверка развала-схождения задних колес	☆				★				★				★
Проверка нормальности работы гидронасоса													★

Система подвески

Предметы проверки и технического обслуживания	A	△	5	10	15	20	25	30	35	40	45	50	55	60
	B			2	3	4	5	6	7	8	9	10	11	12
Очистка и проверка рессоры и закрепление U-образного болта	☆		★	★	★	★	★	★	★	★	★	★	★	★
Закрепление U-образного болта рессоры при полной нагрузке	☆			★		★		★		★		★		★
Очистка и проверка амортизатора (включая проверку повреждения и ослабления амортизатора, проверка амортизатора на наличие утечки и т.д.)	☆		★	★	★	★	★	★	★	★	★	★	★	★
Проверка воздушных подвесок (включая проверку и очистку баллона воздушной пружины, проверку состояния воздушной пружины в сборе, проверку внешнего ограничительного упора системы, проверку положения датчика высоты) (при их наличии)			★	★	★	★	★	★	★	★	★	★	★	★
Проверка хомута пружины на наличие ослабления и деформации				★		★		★		★		★		★

Проверка уровня смазочного масла ступицы подшипника балансира (при ее наличии), при недостатке добавить	☆	★	★	★	★	★	★	★	★	★	★	★	★
Замена смазочного масла ступицы подшипника балансира (при ее наличии)	☆		★		★		★		★		★		★

Карданный вал

Предметы проверки и технического обслуживания	A	△	5	10	15	20	25	30	35	40	45	50	55	60
	B		1	2	3	4	5	6	7	8	9	10	11	12
Проверка карданного вала (включая проверку ослабления, смещения соединяющего места и подшипника крестовины, а также проверку ослабления промежуточной опоры карданного вала)		☆	★	★	★	★	★	★	★	★	★	★	★	★
Проверка износа шлиц карданного вала													★	

Мост и колесо

Предметы проверки и технического обслуживания	A	△	5	10	15	20	25	30	35	40	45	50	55	60
	B			12	3	4		6	7	8	9	10	11	12
Очистка вентиляционной пробки ведущего моста		☆	★	★	★	★	★	★	★	★	★	★	★	★
Проверка уровня масла в ведущем мосте. При недостатке добавить		☆	★	★	★	★	★	★	★	★	★	★	★	★

Проверка и закрепление колес в сборе (включая проверку закрепления болтов полуоси и колесных гаек, давления воздуха в шинах, нехарактерного износа и т.д.)	☆	★	★	★	★	★	★	★	★	★	★	★	★
Проверка повреждения и деформации ступицы в сборе			★		★		★		★		★		★

Мост и колесо

Предметы проверки и технического обслуживания	A	△	5	10	15	20	25	30	35	40	45	50	55	60
	B		1	2	3	4	5	6	7	8	9	10	11	12
Проверка и регулировка зазора и смазки подшипников ступицы				★		★		★				★		★
Перестановка шин				★		★		★		★ ★		★		★
Регулировка зазора датчика ABS и очистка его (при его наличии)				★		★		★		★		★		★
Замена смазочного масла основного редуктора ведущего моста (одноступеньчатый мост с редуктором) (при его наличии)		☆				★				★				★
Замена смазочного масла основного редуктора ведущего моста (двухступеньчатый мост с редуктором) (при его наличии)		☆										★		
Проверка основного редуктора ведущего моста и подшипника														★

Электросистема

Предметы проверки и технического обслуживания	А	△	5	10	15	20	25	30	35	40	45	50	55	60
	В		1	2	3	4	5	6	7	8	9	10	11	12
Проверка и очистка интерфейса EECU (только для двигателя электрического управления)	☆		★	★	★	★	★	★	★	★	★	★	★	★
Чтение и удаление неисправностей EECU (только для двигателя электрического управления)	☆		★	★	★	★	★	★	★	★	★	★	★	★
Проверка уровня электролита аккумулятора, добавить при нехватке	☆		★	★	★	★	★	★	★	★	★	★	★	★ ★
Проверка соединения и крепления электрической линии	☆		★	★	★	★	★	★	★	★	★	★	★	★
Проверка функций электрических блоков (включая освещение, выключатель, прибор, стеклоочиститель, отопление, кондиционер, запуск и т.д.)	☆		★	★	★	★	★	★	★	★	★	★	★	★
Проверка производительности электроэнергии генератора	☆			★		★		★		★		★		★
Проверка удельного веса электролита аккумулятора				★		★		★		★		★		

Другие

Предметы проверки и технического обслуживания	А	△	5	10	15	20	25	30	35	40	45	50	55	60
	В		1	2	3	4	5	6	7	8	9	10	11	12
Проверка ослабления на соединениях кабины и заклепках рамы			★	★	★	★	★	★	★	★	★	★	★	★
Проверка утечку и герметичности гидравлической системы	☆		★	★	★	★	★	★	★	★	★	★	★	★
Проверка утечки, повреждения и ослабления амортизаторов передней (задней) подвески кабины, при необходимости заменить						★				★				★
Проверка состояния резиновой втулки передней подвески в сборе кабины, при необходимости заменить								★						★
Проверка состояния передней (задней) пружины подвески в сборе кабины, при необходимости заменить								★						★
Замена гидравлического масла подъемного устройства кабины								★						★

Регламентные изменяемые узлы

Регламентные изменяемые узлы являются деталями, эксплуатационные характеристики которых неизбежно стареют по мере течения времени. При обычной регламентной проверке и обслуживании этих деталей невозможно предусмотреть то, могут ли их характеристики обеспечить безопасности движения, поэтому необходимо заменять надежными узлами, чтобы обеспечить безопасности движения.

Период замены (год)	1	2	3	4	5	6	7	8	9	10	11	12
Резиновый шланг гидравлической системы гидроусилителя руля	★	★	★	★	★	★	★	★	★	★	★	★
Резиновое изделие клапанов тормозной системы	★	★	★	★	★	★	★	★	★	★	★	★
Резиновые шланги тормозной системы	★	★	★	★	★	★	★	★	★	★	★	★
Манжеты и уплотнительные кольца тормозной камеры	★	★	★		★		★	★	★	★	★	★
Резиновые шланги для воздушного компрессора	★	★	★	★	★	★	★	★	★	★	★	★
Резиновые шланги системы управления сцеплением		★		★		★		★		★		★
Резиновые уплотнительные кольца главного насоса сцепления		★		★		★		★		★		★

Топливные шланги		★		★		★		★		★		★
Все трубопроводы в гидравлической системе подъема		★		★		★		★		★		★
Уплотнитель устройства подъема кабины			★			★			★			★

График пробега для заправки консистентной смазкой

Пожалуйста, сверьтесь с конкретной конфигурацией приобретенной продукции.

Необходимо периодически добавлять различные части автомобиля консистентной смазкой. Перед заправкой следует очистить смазочную горловину и требуемое место смазки, потом залить смазкой. После добавки необходимо утереть лишнюю консистентную смазку. При наличии крышки горловины надо закрыть по-прежнему. В нижеследующей таблице показано техническое обслуживание и смазка для первого цикла пробега. В дальнейшем еще требуется техническое обслуживание по интервалу пробега в этой таблице или году.

Смыслы обозначений в таблице показаны ниже:

1.

A означает общий пробег ($\times 1000$ км).

2.

B означает цифры месяцев.

3.

★ - предмет технического обслуживания нормального движения.

4.

☆ – предмет технического обслуживания в периода обкатки.

5.

△ - пробег технического обслуживания в период обкатки (1500-2500 км).

Предметы проверки и технического обслуживания	A	△	5	10	15	20	25	30	35	40	45	50	55	60
	B		1	2	3	4	5	6	7	8	9	10	11	12
Разделительная система сцепления	☆	★	★	★	★	★	★	★	★	★	★	★	★	★
Шариковый палец поперечных и продольных рулевых тяг	☆	★	★	★	★	★	★	★	★	★	★	★	★	★
Шкворень поворотного кулака	☆	★	★	★	★	★	★	★	★	★	★	★	★	★
Подшипник крестовины и скользящая вилка поворотного карданного вала	☆	★	★	★	★	★	★	★	★	★	★	★	★	★
Палец проушины и палец кронштейна для передней и задней рессор	☆	★	★	★	★	★	★	★	★	★	★	★	★	★
Промежуточная опора карданного вала	☆	★	★	★	★	★	★	★	★	★	★	★	★	★
Подшипник крестовины и скользящая вилка карданного вала	☆	★	★	★	★	★	★	★	★	★	★	★	★	★
Регулировочный рычаг переднего и заднего тормозов	☆		★		★		★		★		★		★	
Рычаг автоматической регулировки			★		★		★		★		★		★	
Ступица подшипника балансира			★		★		★		★		★		★	

Ведущий мост		★	★	★	★	★		★	★	★	★	★	★
Подшипник ступицы колеса			★		★		★		★		★		★
Механизм блокировки опрокидывания кабины	☆		★		★		★		★		★		★
Шарнир двери автомобиля	☆					★					★		
Подшипник генератора													★
Подшипник стартера													★
Замок двери автомобиля, стеклоподъемник, гибкий вал спидометра													★

Двигатель

Зазор впускного клапана (в холодном состоянии)	0.3±0.05mm 0,3±0,05 мм
Зазор выпускного клапана (в холодном состоянии)	0.4±0.05mm 0,4±0,05мм
Давление смазки двигателя (при высокой скорости)	≤0.6Мра ≤0,6 МПа
Давление открытия форсунки	23.5~25.5Мра 23,5~25,5 МПа
Скорость холостого хода	600~650r/min 600~650 об./мин
Температура охлаждающей жидкости	≤95°C
Температура масла в главном масляном канале	≤105°C
Минимальное давление масла при работе двигателя на холостом ходу	0.1Мра 0,1 МПа

Шасси

Свободный ход рулевого колеса	15°
Схождение	1~3mm 1~3 мм
Ход педали сцепления	184~192mm 184~192 мм
Ход толкателя бустера после выпуска воздуха из сцепления	22~27mm 22~27 мм
Ход толкателя бустера после выпуска воздуха из сцепления	25~29mm 25~29 мм
Ход толкателя бустера после выпуска воздуха из сцепления	20~24mm 20~24 мм
Ход толкателя бустера после выпуска воздуха из сцепления	19~26mm 19~26 мм
Свободный ход тормозной педали	12~18mm 12~18 мм
Ход толкателя передней и задней тормозных камер	Рычаг регулировочный автоматический 25-45 мм Рычаг регулировочный ручной 20-30 мм

Данные для ремонта и регулировки

Зазор между передней и задней накладкой тормозной колодки и тормозным барабаном (в середине тормозной колодки)		Рычаг регулировочный автоматический 0,6-1,0 мм Рычаг регулировочный ручной 0,3-0,5 мм
Тяги после регулировки подшипника передней ступицы (на гайках шины)		25~55N 25~55 Н
Тяги после регулировки подшипника задней ступицы (на гайках шины)		29~88N 29~88 Н
Нагрузка предварительного натяжения подшипника дифференциала (за исключением нагрузки предварительного натяжения подшипника ведущей конической шестерни)	На болтах ведомого колеса	68~78N 68~78 Н
Нагрузка предварительного натяжения подшипника ведущей шестерни (задний мост находится в отверстии болтов на фланце)	За исключением сопротивления сальника	20~44N 20~44 Н
	С учетом сопротивления сальника	30~60N 30~60 Н
Зазор между ведущей и ведомой шестернями главного редуктора		0.3~0.4mm 0,3~0,4 мм
Зазор шестерни дифференциала		0.18~0.23mm 0,18~0,23мм
Расстояние регулировки рулевого колеса спереди и сзади		80mm 80 мм
Расстояние регулировки рулевого колеса вверх и вниз		50mm 50 мм

Данные для ремонта и регулировки

Место закрепления	Моменты затяжки (Н•м)
Крепежный болт вентилятора	24
Крепежный болт водяного насоса	24
Болт крышки цилиндра	<p>После нанесения масла на резьбовую поверхность болтов головки цилиндра и опорную поверхность головки, затягивание выполняется по порядку: шаг 1: затянуть болты "крест-накрест" до 30; шаг 2: затянуть основные болты крышки цилиндра "крест-накрест" до 150, затянуть вспомогательные болты крышки цилиндра до 100; Шаг 3: ослабить болты "крест-накрест", затянуть основные болты крышки цилиндра до 120, затянуть вспомогательные болты крышки цилиндра до 80; Шаг 4: все болты повернуты "крест-накрест" на 90°; Шаг 5: повернуть основные болты крышки цилиндра "крест-накрест" на 90°. В случае, если не использована зависимость между углом закручивания и крутящим моментом, рекомендуемое значение момента: для основных болтов крышки цилиндра: 340-360 Н•м, они затягиваются в 4 раза; для вспомогательных болтов крышки цилиндра: 150-170Н•м, они затягиваются в 3 раза. С учетом деформации болтов крышки цилиндра, при повторной установке после снятия крышки цилиндра лучше заменить основные болты и вспомогательные болты крышки цилиндра.</p>

Болт шатуна	Затягиваются в 3 раза. Первый раз: 50-70; второй раз: 100-120; Третий раз: 150-170 (необходимо равномерно затягивать болты "крест-накрест" по диагонали несколько раз)
Болт маховика	200~220
Крепежный болт основания заднего сальника коленчатого вала	Затягиваются в 2 раза. Первый раз: 10-13; второй раз: 20-30;
Болт главного подшипника	Затягиваются в 3 раза. Первый раз: 50-70; второй раз: 160-180; третий раз: 250-275
Болт амортизатора	100~120
Болт выходной трубы крышки цилиндра	20~25
Гайка выпускной трубы	45~55
Крепежный винт кронштейна масляного насоса	85~100
Крепежный винт масляного насоса	45~55
Болт фланца масляного насоса	45~55
Болт приводной шестерни топливного насоса	50~60
Прижимная планка форсунки	25~30

Монтажный болт основания коромысла	100~120
Монтажный болт фланца заднего сальника коленчатого вала	20~25
Болт крышки цилиндра	20~25
Кронштейн генератора	40~55
Крышка маслозаправочной горловины	20~25
Крышка шестеренной камеры гидравлического насоса	35~45
Монтажный болт воздушного компрессора	45~55
Монтажный болт генератора	45~55
Болт картера коленчатого вала	25~35
Монтажный болт водяного насоса	45~55
Монтажный болт насоса рулевого управления	35~45
Монтажный болт турбонагнетателя	45~55
Болт упорной пластины распределительного вала	25~35

Болт впускной трубы	35~45
Болты переднего и заднего проушин	80~100
Соединительный болт масляного поддона	20~30
Монтажный болт масляного насоса	45~55
Монтажный болт крышки масляного насоса	10~15
Монтажный болт маслофильтра грубой очистки	85~100

Данные для ремонта и регулировки

Монтажный болт картера маховика		140~160
Болт крышки шестеренной камеры		85~100
Болт подвески	Q150B14 * (класс 8,8)	110~140
	Q150B14 * -OH1 (класс 10,9)	150~210
	Q150B18*-OH1	240~265
	Q151B18*-OH1	300~410
	Q18412*-OH1	90~130

Моменты затяжки на важных частях шасси (пригодные для продукции автомобиля D310)



Внимание:

Настоящий стандарт устанавливает моменты затяжки в важных местах автомобильной продукции и распространяется на резьбовые крепежи в важных местах, для которых в чертежах и технических условиях автомобильной продукции не указаны требования к моментам затяжки.

Моменты затяжки в важных местах подвески двигателя

Место соединения болтов	Спецификация резьбы	Справочный момент затяжки (Н•м)	Требования, подлежащие особому разъяснению
Крепежный болт для кронштейна передней и задней подвесок и рамы	M14	150~210	--
	M12	90~130	--
Крепежные болты подушки в передней и задней подвесках и подушки в вспомогательной подвеске двигателя	M18	280-350 (момент первой гайки 250-310 при использовании двух гаек)	При затягивании двумя гайками и наличии низкой гайки, сначала устанавливается низкая гайка
	M14	100~130	--
	M12	70~100	--
	M10	40~60	--
Крепежный болт подушки в	M10	40~60	--
	M12	90~130	--

Место соединения болтов	Спецификация резьбы	Справочный момент затяжки (Н•м)	Требования, подлежащие особому разъяснению
вспомогательной подвеске и рамы	M14	150~210	--
Крепежный болт двигателя и кронштейна передней подвески/картера маховика и кронштейна задней подвески	M14	150~210	--
	M12	90~130	--
	M16 (крепежный болт картера маховика и левого и правого рычагов DCI11)	166~224	--
	M18	320~420	Крепежный болт картера маховика и кронштейна задней подвески должны быть защищены от ослабления с помощью запирающей прокладки 10ZB3-01026, при сборке следует обеспечить плотное и надежное прикреплению загнутого края запираемого картера маховика к загнутому краю запираемой головки болта.
Крепежный болт крышки вспомогательной подвески и КПП	M14 (алюминиевый корпус)	110~140	--
	M14 (корпус из литой стали/литейного чугуна)	150~210	--
	M16	175~235	--

Место соединения болтов	Спецификация резьбы	Справочный момент затяжки (Н•м)	Требования, подлежащие особому разъяснению
	Двусторонняя шпилька М16, первая гайка (на внутренней стороне)	130~160	--
	Двусторонняя шпилька М16, вторая гайка (на наружной стороне)	190~260	--

Моменты затяжки в важных местах системы охлаждения и системы промежуточного охлаждения

Место соединения болтов	Спецификация резьбы	Справочный момент затяжки (Н•м)	Требования, подлежащие особому разъяснению
Крепежный болт фланца вентилятора в сборе и двигателя	M08 (класс 8,8)	20~26	--
	M08 (класс 10,9)	25~30	--
	M12 (класс 8,8)	65~75	--
	M12 (класс 10,9)	90~110	--
Крепежный болт вентилятора и амортизационного блока вентилятора	M10 (класс 8,8)	38~50	--
	M10 (класс 10,9)	45~55	--
Крепежный болт фланца вентилятора и амортизационного блока вентилятора	M12 (класс 8,8)	65~75	--
	M12 (класс 10,9)	90~110	--
Крепежный болт распорной тяги и двигателя	M12 (класс 8,8)	65~75	--
	M12 (класс 10,9)	90~110	--
	M10 (класс 8,8)	38~50	--
		45~55	--

	M10 (класс 10,9)		
Крепежный болт распорной тяги и обтекателя	M080 (класс 8,8)	20~26	--
	M08 (класс 10,9)	25~30	--
	M10 (класс 8,8)	38~50	--
	M10 (класс 10,9)	45~55	--

Моменты затяжки в важных местах приводной системы

Место соединения болтов	Спецификация резьбы	Справочный момент затяжки (Н•м)	Требования, подлежащие особому разъяснению
Болт-шпилька для соединения нажимного диска и крышки сцепления в сборе с маховиком двигателя	M10 (класс 8.8) Болт бесфланцевый	40~60	Способ затяжки выполняется в соответствии с «Правилами монтажа и регулировки сцепления вытяжного типа в сборе Ф 430 и системы управления».
	M10 (класс 10,9) Болт бесфланцевый	55~75	
Соединительный болт картера сцепления и картера маховика	M10 (класс 8.8) Болт бесфланцевый	40~60	Сначала предварительно затянуть "крест-накрест" под прямым углом, в конце концов, затянуть торсионным ключом
	M10 (класс 10,9) Болт бесфланцевый	55~75	
	M10 (класс 10,9) Болт бесфланцевый	55~75	
Болт соединения карданного вала (включая соединение с КПП и мостом)	M10	50~70	Сначала предварительно затянуть "крест-накрест" под прямым углом, в конце концов, затянуть торсионным ключом (после проведения испытания пробегом снижение величины момента затяжки должно быть не более 10%, в противном случае необходимо снова затянуть до заданной величины момента)
	M12	100~120	
	M14	140~180	
	M16	210~280	
		70~100	--

Соединительный болт поперечины карданного вала и промежуточной опорной рамы/соединительный болт между промежуточной опоры карданного вала и рамы	M12 (класс 8,8)		
	M12 (класс 10,9)	90~130	--
	M14	150~210	--
	M16	210~280	--

Моменты затяжки в важных местах рамы

Место соединения болтов	Спецификация резьбы	Справочный момент затяжки (Н•м)
Первая поперечина D310	M12	90~130
	M14	150~210
	M16	210~280

Моменты затяжки в важных местах подвески

Место соединения болтов	Спецификация резьбы	Справочный момент затяжки (Н•м)	Примечание
Гайка для U-образного болта	M27(29Z33-04133)	860~1000	Если не указано иное, U-образный болт передней подвески с мелкой резьбой класса 8,8
	M24	520~660	
	M22	500~620	
	M20	420~520	
	M18	280~350	
	M16	220~280	
Опора рессоры			--
	M14 (класс 10,9)	150~210	--
			--
	M12(10.9)	80~110	--
			--
Соединительный болт опор нижней штанги толкателя и верхней штанги толкателя моста	M20 (класс 8,8)	350~450	--
	M20 (мелкая резьба, класс 10,9)	430~590	--
	M20 (мелкая резьба, класс 10,9)	460~590	--
	M18 (класс 8,8)	280~350	--
	M18 (класс 10,9)	320~420	--
平衡轴支座与车架连接螺母		280~350	--

Место соединения болтов	Спецификация резьбы	Справочный момент затяжки (Н•м)	Примечание
Стяжная гайка опоры балансира и рамы	M18 (класс 8,8)		
	M18 (класс 10,9)	320~420	--
	M18 (фланцевый)	350~470	--
	M20 (класс 8,8)	350~450	--
	M20 (мелкая резьба, класс 10,9)	430~590	--
	M20 (мелкая резьба, класс 10,9)	430~590	--
	M20 (фланцевый)	490~670	--

Моменты затяжки в важных местах колес

Место соединения болтов	Спецификация резьбы	Справочный момент затяжки (Н•м)	Требования, подлежащие особому разъяснению
Шпилька колеса	31F58-*	550~650	Развал-схождение регулируется с помощью центрального отверстия на ободу
	3103057-KD400	550~650	
	31N-*	420~490	Развал-схождение регулируется с помощью сферической поверхности болтового отверстия
	31C-*,31Q02-*	320~420	

Моменты затяжки в важных местах рулевой системы

Место соединения болтов	Спецификация резьбы	Справочный момент затяжки (Н•м)
Рулевой механизм, опора рулевого механизма	M16	210~280
	M18	320~420
Крепежный болт опоры следящего привода и следящего привода	M20	380~500
	M22	440~560
Рулевая \промежуточная сошка	34Z63-01011(M36)	400~550
	34Z61-02011(M42)	400~500
	M45	400~500
	M46	210~260
	M18	320~420
	34N-01012(M20)	380~500
Гайка шарикового пальца системы стержней	Сначала затянуть все гайки шарикового пальца системы стержней моментом 250-310Н•м, затем установить шплинт. Не допускается отпустить назад гайку при наведении на отверстие пальца.	

Моменты затяжки в важных местах электросистемы

Место соединения болтов	Спецификация резьбы	Справочный момент затяжки (Н•м)
Крепежный болт разъема SMJ	M6	5,5~6,5
Генератор	M6	5,5~6,5
	M8	6,4~9,6
Клемма электропитания стартера	M10	13,5~15,8
Клемма управления стартера	M5	2~2,5
Крепежный болт ECU	M6	4,9~7,8
Вспомогательный пусковой выключатель	M6	6~10
Датчик засорения воздушного фильтра	M6	6~10
Датчик уровня масла	M5	2~2,5
Задняя комбинированная лампа	M8	19~24
Прижимная планка для аккумулятора	M8	Закрепляется двумя гайками. Момент затяжки первой гайки составляет 7-9 Н•м; момент затяжки второй гайки 19-24 Н•м;
	M8	

Место соединения болтов	Спецификация резьбы	Справочный момент затяжки (Н•м)
Соединитель главного выключателя электропитания		
Точка металлизации шасси	M8	19~24
Клемма источника питания в распределительной коробке шасси	M5	1,8~2,2
	M6	5,5~6,5
Крепежная гайка крышки распределительной коробки шасси	M5	1,8~2,2
Датчик температуры на входе устройства постобработки	M12	30
Датчик температуры на выходе устройства постобработки	M12	30
Датчик NOX	M20	50

Моменты затяжки в важных местах кабины

Место соединения болтов	Спецификация резьбы	Справочный момент затяжки (Н•м)	Требования, подлежащие особому разъяснению
Рулевое колесо	M20	130~150	
Соответствующие соединительные детали подвески кузова	M10	50-70 (крупная резьба, класс 10,9) 55-75 (мелкая резьба, фланцевый, класс 10,9);	55-75 (крупная резьба, класс 10,9, с использованием гаек Spiralock. Место соединения верхней опоры задней подвески кабины Н с задним бортом) 37-50 (крупная резьба, класс 10,9. Верхняя опора задней подвески кабин S, L)
	M12	85-115 (крупная резьба, класс 10,9) 90-120 (мелкая резьба, класс 10,9);	60-80 (место соединения верхней опоры передней подвески с передним бортом, боковой стороной лонжерона на полу, место соединения гидравлического замка задней подвески с соединительной пластиной)
	M14	135-185 (крупная резьба, класс 10,9) 145-195 (мелкая резьба, класс 10,9);	150-210 (крупная резьба, класс 10,9, с использованием гаек Spiralock; место соединения поперечного стабилизатора передней подвески с поворотным рычагом)
	M16	210-280 (крупная резьба, класс 10,9) 220-300 (мелкая резьба, класс 10,9)	

Место соединения болтов	Спецификация резьбы	Справочный момент затяжки (Н•м)	Требования, подлежащие особому разъяснению
	М18	290-390 (крупная резьба, класс 10,9) 320-430 (мелкая резьба, класс 10,9)	
	М20	410-550 (крупная резьба, класс 10,9) 440-600 (мелкая резьба, класс 10,9)	

Моменты затяжки в других местах шасси

Место закрепления	Моменты затяжки (Н•м)
Соединительный болт рулевого механизма и вилки поворотного кулака	30~50
Болт-шпилька для соединения верхнего рычага поворотного кулака с поворотным кулаком	280~350
Крепежная гайка нижнего рычага поворотного кулака	350~450
Стопорная гайка ограничительного болта рулевого управления	80~100
Стяжная гайка рычага поворотного кулака и шарикового пальца	250~310
Гайка блокировки упорного штифта поворотного шкворня	24~40
Стяжная гайка нижнего рычага поворотного кулака и шарикового пальца	245~340
Зажимная гайка поперечной тяги	38~42
Гайка для стопорного болта валов рулевой сошки и коромысла М45	350~450
Крепежная гайка верхней крышки шкворня	40~59
Стопорная гайка шарикового пальца продольной рулевой тяги М24	250~310
	420~450

Место закрепления	Моменты затяжки (Н•м)
Крепежные болты кронштейна рулевого механизма и верхней и нижней частей рамы М20	
Крепежный болт кронштейна рулевого механизма и нижней части рамы М22	490~520
Стопорная гайка рулевого колеса	140~170
Стопорный болт оси передней и задней накладок колодки тормоза	72~87
Крепежная гайка передней пневматической камеры	39~59
Крепежная гайка задней пневматической камеры	170~190
Крепежная гайка переднего тормозного щита	156~206
Средний и задний мост	
Фланцевая гайка входного фланца заднего моста	750~800
Фланцевая гайка входного и выходного фланцев среднего моста	750~800
Крепежная гайка корпуса дифференциала среднего и заднего моста	195
Крепежный болт крышки подшипника дифференциала	200~230
Болт основания подшипника ведущей конической шестерни	110~135

Место закрепления	Моменты затяжки (Н•м)
Самоконтрящаяся гайка для крепления главного редуктора в сборе	105~115
Болт левой опоры распределительного вала	130~150
Соединительный болт тормозного щита	290~310
Круглая гайка шейки вала	300~400
Болт для затяжки торцевой крышки обода	49~60
Крепежный болт опоры пневматической камеры	600~620
Болт пружинного плунжера	570
Крепежный болт дифференциала среднего и заднего моста и конической ведомой шестерни	315~340
Крепежная гайка амортизатора и верхней опоры	88~118
Крепежная гайка амортизатора и нижнего штифта	134~167
Крепежная гайка нижнего штифта амортизатора и опоры	134~167
Стопорный болт штифта рессоры	54~69
	170~200

Место закрепления	Моменты затяжки (Н•м)
Центральный болт задней рессоры	
Гайка для крепежного болта кронштейна цапфы и рамы	220~280
Предохранительный болт шлифовального кольца башмака	220~280

Лампа

Местоположение		Тип
Передняя комбинированная лампа	Фара дальнего света	H1(70W)
	Фара дальнего/ближнего света	H4(75W/70W)
	Передний указатель поворота	P21W
	Лампа положения	W5W
Передняя противотуманная фара		H3(70W)
Боковой указатель поворота		PY21W
Лампа освещения земли при повороте		P21W
Лампы освещения подножки		W5W
Габаритная фара		R5W
Опознавательный огонь		R5W
Потолочный плафон кабины		R10W
Потолочный плафон кабины (флюоресцентная лампа)		TLD18W/865

Местоположение		Тип
Передняя лампа для чтения		C5W
Боковые лампы для чтения		13854(10W)
Спальная лампа для чтения		R10W
Комбинированный прибор	Тревожная индикаторная лампа	Светодиод
	Лампа освещения приборов	Светодиод
Задняя комбинированная лампа	Габаритная задняя фара	R5W
	Указатель поворота	P21W
	Стоп-сигнал	P21W
	Фонарь номерного знака	R5W
	Лампа положения	R5W
	Задняя противотуманная фара	P21W
	Фонарь заднего хода	P21W
Боковой опознавательный огонь		R5W

Местоположение	Тип
Лампа для обслуживания	R10W

Данные о емкости

Место заправки	Наименование топлива и масла		Объем заправки (л)
Двигатель	Дизельное масло CF-4		27,6
Поддон картера двигателя	Дизельное масло CF-4		27, Вэйчай 460
Топливный бак	Дизельное топливо		400
КПП	Масло для МКПП MT-1		Шэньсийская корпорация зубчатых передач автомобилей, 12 передач
Ведущий мост	Масло для шестерней автомобиля с тяжелой нагрузкой №90		Средний мост 24 (центральный главный редуктор - 20 л, ободы колеса по 2 л); Задний мост 19 (центральный главный редуктор - 15 л, ободы колеса по 2 л)
Силовой рулевой механизм	Моторное масло одного класса вязкости		3,3
Масляный барабан сцепления	Тормозная жидкость для гидравлической системы сцепления V-3		1,0
Система охлаждения	Антифриз длительного действия серии DF		38
Насос опрокидывания кабины	Масло для амортизатора J15	Двухцилиндровая система подъема	Первая заправка 0,68-0,7; Вторая заправка 0,4-0,42

Внимание: После слива масла из поддона двигателя внутри двигателя все еще остается остаточное масло. При доливке масла необходимо следить, чтобы не перелить.

Рекомендуемые марки топлив, масел, растворов и рабочая среда

Место заправки, марка нефтепродуктов и рабочая среда	Марка нефтепродуктов		
	Регион с температурой окружающей среды выше -20°C	Регион с температурой окружающей среды выше -30°C	Регион с температурой окружающей среды выше -40°C
Двигатель	CF-4 15W-40	CF-45W-40 (或 5W-30) CF-45W-40 (или 5W-30)	CF-40W-40 (或 0W-30) CF-40W-40 (или 0W-30)
Топливный бак	Дизельное топливо автомобильное марки №0 или № -10	Дизельное топливо автомобильное № -20	Дизельное топливо автомобильное № -35
Охлаждающая жидкость	Антифриз серии DF (№-20)	Антифриз серии DF (№ -30)	Антифриз серии DF (№ -40)
КПП	MT-1 85W-90	MT-1 80W-90	MT-1 75W-90
Ведущий мост	GL-5 85W-90	GL-5 80W-90	GL-5 75W-90
Силовой рулевой механизм	Жидкость для автоматического привода ATF II D или смазочное масло двигателя одного класса вязкости		
Сцепление	V-3(HZY3)		
Шасси и ступица колеса	Уникальная консистентная смазка на литиевой основе автомобиля		
Амортизатор и устройство подъема кабины	J15(L-HV 15)	J15(L-HV15)	J15(L-HS15)

Подъем самосвала	L—HM32 或 L—HM46 L-HM32 или L-HM46	L-HV 32	L-HS 32
Переднее стекло автомобиля	Очистительное средство переднего стекла автомобиля FQ-1 (-20 号) (№ -20)	Очистительное средство переднего стекла автомобиля FQ- 1 (№ -35)	Очистительное средство переднего стекла автомобиля FQ-1 (-40 号) (№ -40)

Приложение: Конфигурация и технические параметры внедорожного автомобиля типа CL2330LDJ (6X6)

—、

Условия эксплуатации автомобиля

1、

Температура окружающей среды. 0

-40°C~+40°C.

2、

Дорожные условия

Бездорожье

二、

Технические параметры и основная компоновка

Тип		Шасси внедорожного автомобиля м CL2330LDJ	
Основные размеры	Общая длина (мм)		9340
	Общая ширина (мм)		2470
	Общая высота (мм)		3430
	Колесная база (мм)	I-II (mm) I-II (mm)	4350+1450
	Передний свес (мм)		1500
	Задний свес (мм)		1830
	Передняя колея (мм)		2010
	Задняя колея (мм)		2010/2010
	(mm)		--
	(mm) Внутренние размеры кузов (длина x ширина x высота) (мм)		--

Качественные характеристики	Общая масса (кг)	32600
	Снаряженная масса (кг)	11000
	Масса нагрузки (кг)	--
	Максимальная масса автопоезда (кг)	--
	Максимально допустимая масса на (кг)	--
	Допустимая масса буксируемого прицепа (кг)	--
	Вместимость (человек)	2
Характеристические параметры	Макс. скорость движения автомобиля (км/ч)	65
	Макс. преодолеваемый подъем (%)	--
	Угол въезда (°)	37
	Угол съезда (°)	30

Мини. радиус поворота (м)	≤ 11
Мини. дорожный просвет (мм)	≥ 360

三、

Конфигурация основного агрегата шасси

1、

Двигатель

Модель: Вэйчай WP12.460E 50 (КИТАЙ-V)

Тип: рядный шестицилиндровый, с системы непосредственного впрыска, с водяным охлаждением, четырехтактный, с промежуточным охлаждением и турбонаддувом, с электронным управлением и топливной системы высокого давления, номинальная мощность/скорость вращения: 338 кВт/1900 об./мин;

Полезная мощность/скорость вращения:

Макс. крутящий момент/Скорость вращения при максимальном крутящем моменте: 2110Н• м/1000-1400 об./мин;

Рабочий объем: 11,596 л;

Норма выбросов: КИТАЙ-V);

Топливо: дизельное масло.

2、

Сцепление

Сухое сцепление с диафрагменной пружиной, наружный диаметр фрикционного диска $\varnothing 430$ мм, гидродинамический усилитель.

3、

КПП

Тип: 12JSD220A, Shaanxi Fast Auto Drive Group

Исполнение: механическая коробка переключения передач с двенадцатью передачами, передаточные числа см. следующую таблицу.

Передача	Первая передача	Вторая передача	Третья передача	Четвертая передача	Пятая передача	Шестая передача	Седьмая передача	Восьмая передача	Девятая передача	Десятая передача	Одиннадцатая передача	Двенадцатая передача	Первая передача заднего хода	Вторая передача заднего хода
Передаточное число	12,1	9,41	7,31	5,71	4,46	3,48	2,71	2,11	1,64	1,28	1	0,78	11,56	2,59

4、

Раздаточная коробка

Механическая, пневматического управления, постоянный полный привод (Full-time) и жестко подключаемый полный привод (Part-time).

5、

Мост

5.1

Одиночный передний мост

Исполнение: монолитный рулевой ведущий мост, межколесная дифференциальная скорость

Передаточное число: 5,92.

5.2

(Средний) Задний мост

Исполнение: цельный ведущий мост, с двухступенчатым редуктором, блокировкой межосевого дифференциала, межколесным дифференциалом;

Передаточное число: 5,92.

6、

Карданный вал

Исполнение: карданный вал открытого типа с крестовиной и двойным карданным шарниром

7、

Рулевая система

Цельный рулевой механизм с гидроусилителем и управлением передним мостом.

8,

Тормозная система

Рабочий тормоз: двухконтурный пневматический тормоз. Разделительный фильтр с функцией нагрева.

Стояночный тормоз: пружинная тормозная камера управляется с помощью клапана ручного управления, стояночный тормоз действует на тормоз среднего и заднего моста.

Вспомогательный тормоз: вспомогательный тормоз в цилиндре двигателя.

9,

Рама

Рама изготовлена из двухслойных лонжеронов швеллерного сечения и нескольких крестовин с двух сторон клепками или винтами. Левый и правый лонжероны соединяются с крестовиной высокого разреза для формирования рамочной конструкции. Размеры разреза рамы частично составляют 940-860 мм x 300(8+6+6) мм.

10,

Подвеска

Передняя подвеска: расположена в продольном направлении, в рессорном исполнении с ушками на одном конце и подвесками на одном конце. При этом передний мост имеет цилиндрический амортизатор двустороннего действия.

Задняя подвеска: расположена в продольном направлении, в рессорном исполнении, с балансиром

11,

Колесо

Исполнение: передний и задний мосты с одной шиной.

12、

Электросистема

Исполнение: 24 В, однопроводная система, с металлизации в отрицательном полюсе.

Приборы: спидометр, тахометр двигателя, указатель температуры воды двигателя, манометр масла двигателя, барометр тормоза, топливомер и т. д.

Осветительный прибор: передняя комбинированная лампа, задняя комбинированная лампа, боковой указатель поворота, габаритная фара, опознавательный огонь, плафон кабины.

Выключатель и сигнальный индикатор: см. конкретную конфигурацию кабины водителя.

13、

Кабина

Кабина с плоским потолком – плоская и опрокидываемая.

14、

Автомобильные аксессуары

Автомобильные аксессуары включают в себя автомобильные инструменты и другие принадлежности.

Принципиальная схема торможения

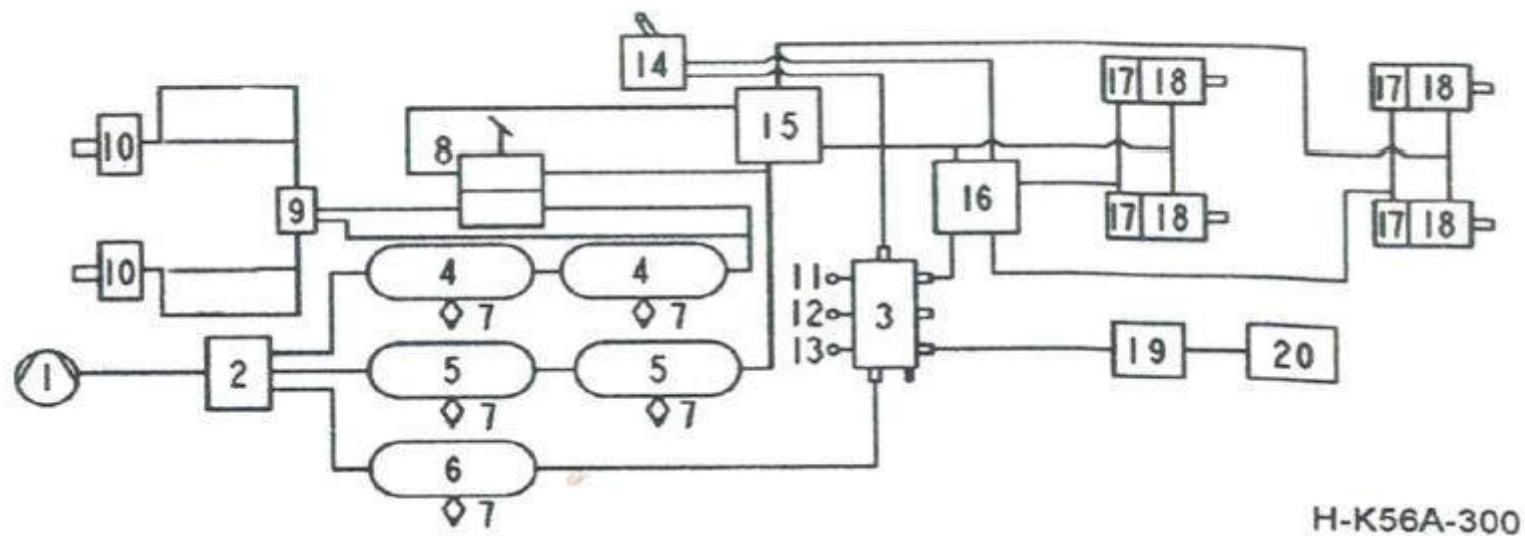

- | | | |
|------------------------------------|---------------------------------------|---|
| 1, | 8, | 15, |
| Воздушный компрессор | Ножной тормозной клапан | Релейный клапан |
| 2, | 9, | 16, |
| Блок обработки воздуха | Релейный клапан переднего моста | Дифференциальный релейный клапан |
| 3, | 10, | 17, |
| Набор штуцеров с обратным клапаном | Пневматическая камера переднего моста | Пружинная полость пневматической пружинной камеры |
| 4, | 11, | 18, |

	Воздушный резервуар переднего контура	Порт отбора воздуха воздушного звукового сигнала	Полость вождения пневматической пружинной камеры
5,	Воздушный резервуар заднего контура	12, Усилитель сцепления	19, Электромагнитный клапан тормоза в цилиндре
6,	Вспомогательный резервуар	13, Порт отбора воздуха КПП	20, Клапан тормоза в цилиндре
7,	Сливной клапан	14, Клапан ручного управления	

Электрическая принципиальная схема

Электрическая принципиальная схема в приложении к настоящему Руководству является электрической принципиальной схемой общего назначения. Сравните конкретную конфигурацию автомобиля при использовании.

Электрическая принципиальная схема

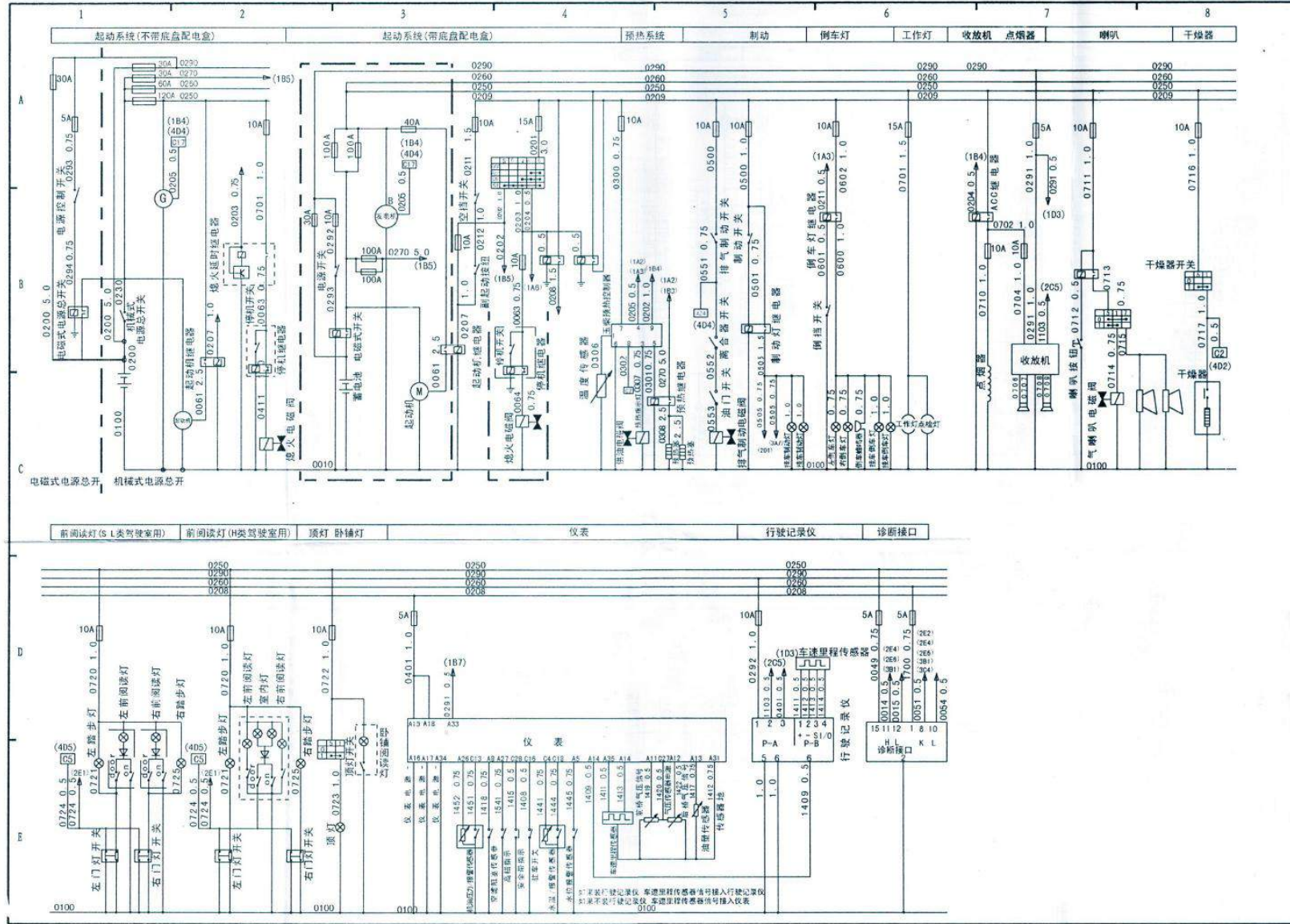

Электрическая принципиальная схема

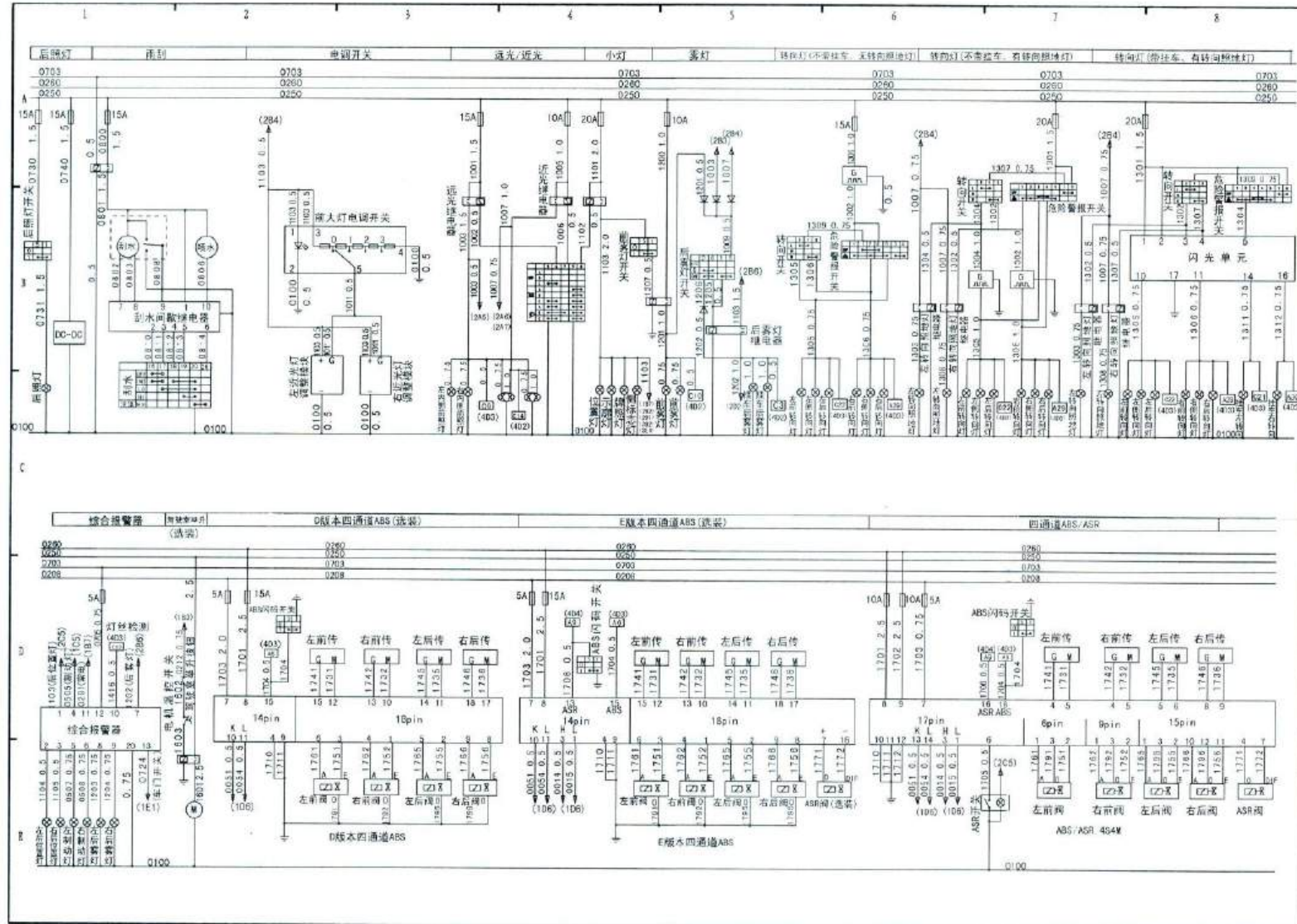

Электрическая принципиальная схема

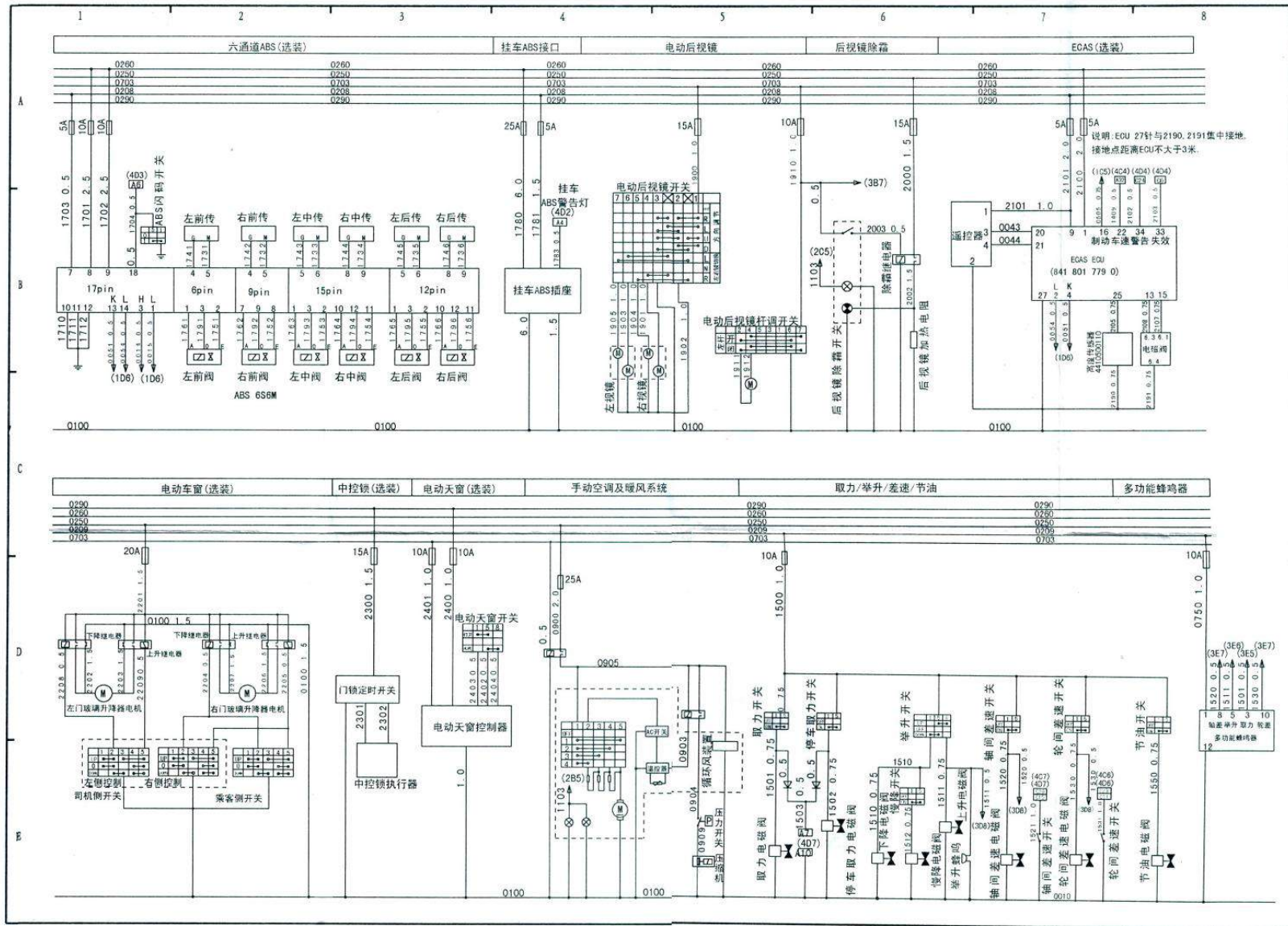

Электрическая принципиальная схема

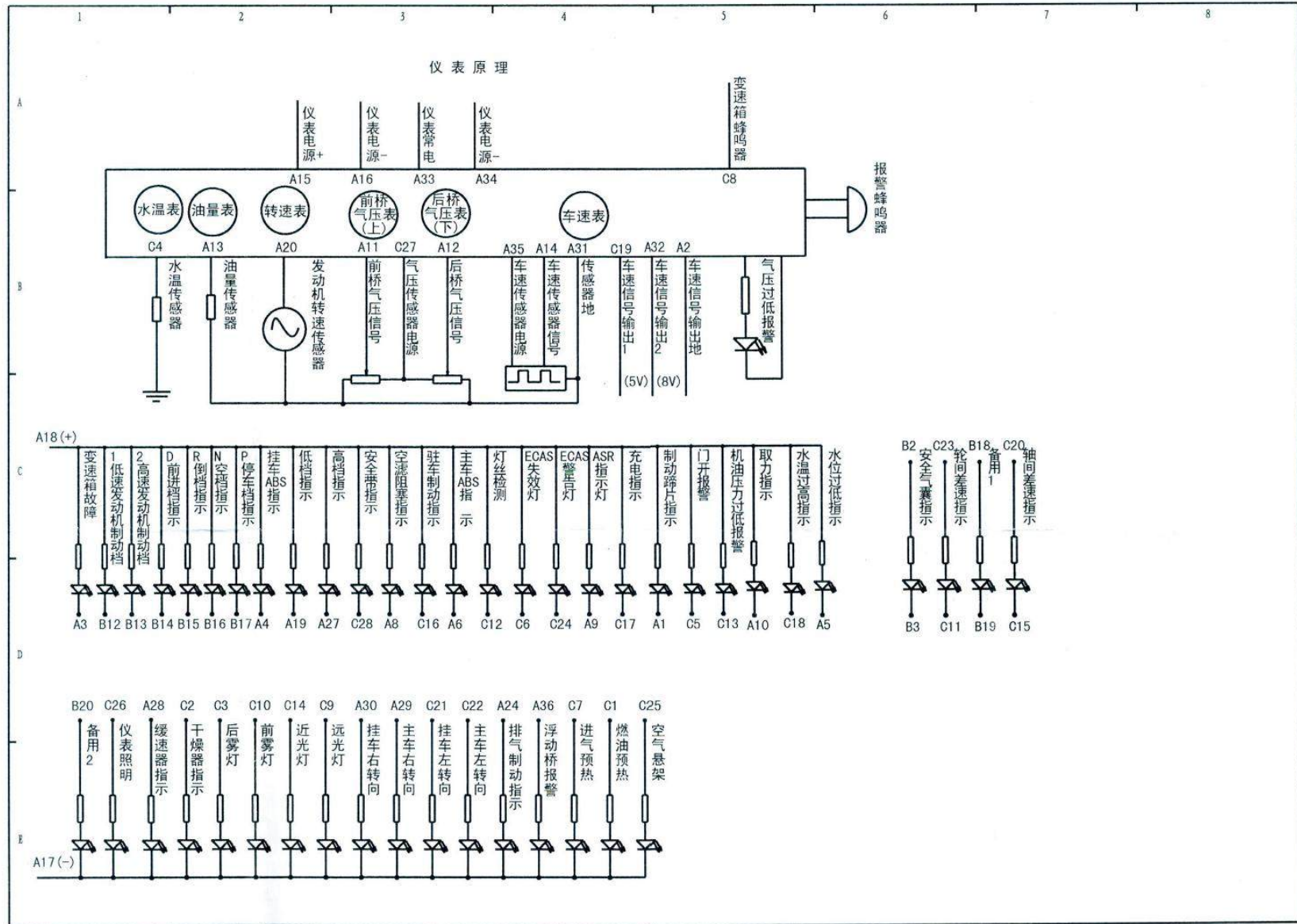

版权所有
违者必究